

HS VALVE

나사식 볼밸브

실린더용 밸브

청동밸브(게이트, 글로브, 스윙체크)

부력식 정수위 볼밸브

판체크 밸브

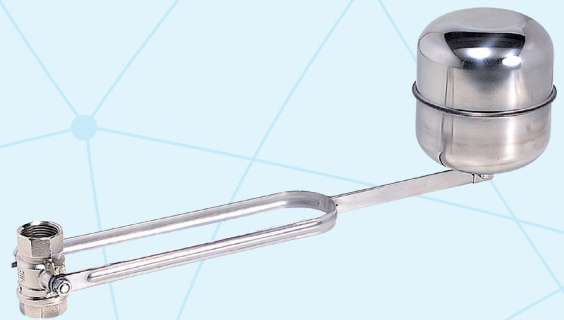
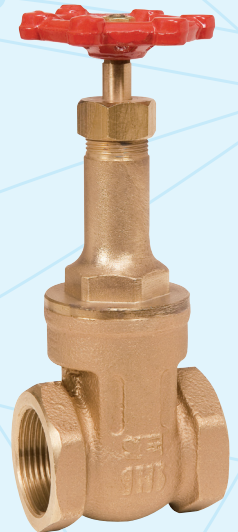

HS VALVE

CONTENTS

GREETING	03
Company Profile	04
나사식 볼밸브	06
실린더용 밸브	15
청동밸브(게이트, 글로브, 스윙체크)	18
부력식 정수위 볼밸브	21
판체크 밸브	24
입상용 용접형 볼 밸브	27
사업자등록증	30
공장등록증명원	30
제조허가증	31
KS제품인증서	33
KC제품인증서	35
공인기관 시험성적서	37
제품시험성적서	48
납품실적서	54
상품 구매관련 정보	56
불만처리 절차	57



본사 1공장



2공장



3공장

THE MOST COMPETITIVE PRICE
THE HIGHEST QUALITY
THE ON TIME DELIVERY

GREETING

1987년에 설립된 화성밸브는 LPG용기용 밸브를 시작으로 현재 약 500여종의 밸브를 생산하고 있습니다.

1995년 세계최초 전기절연볼밸브를 생산하였으며, 2000년 업계최초로,코스닥 증권시장에 상장하였습니다.

2002년 볼밸브 생산 확대를 목적으로 경산2공장을 신축, 2011년에는 수출확대를 목적으로 경산3공장을 신축,
2020년에는 제품 다양화를 위해서 4공장을 매입하였으며, 본사/대구1공장을 포함해 총 4개의 공장이 가동 중입니다.

화성밸브는 무사고경영을 원칙으로, 재해와 안전에 관한 직원들의 정기적 교육 및 훈련, 꾸준한 신제품 개발과
지속적인 품질향상으로 동종업계의 기술수준을 한 단계 향상 시키는 헌신적인 노력을 다하고 있습니다.

화성밸브는 1994년부터 부설 밸브기술연구소를 두고 전담연구원인 기술 인력을 확보해 각종 특허 및 국내.외 인증마크를 획득하고,
또한 신제품 개발로 수입밸브의 대체효과와 국내를 넘어 수출증대에도 역점을 두고 있습니다.

화성밸브는 세계 초일류 밸브 종합 메이커의 길을 걷고 있습니다. 최고의 품질로써 고객에게 신뢰를 주는 기업, 안전과 재해 대비에도
만전을 기하는 기업, 소외되고 어려운 이웃들까지 돌아 볼 줄 아는 착한기업으로 더 큰 내일, 행복한 미래를 열어가겠습니다.

화성밸브(주)대표이사 회장 장 원 규



4공장



서울본부



화성케이비밸브

HS VALVE

한국가스공사 "KOGAS" 벤더등록



COMPANY PROFILE

은탑산업훈장 수훈 (지식경제부 신기술실용화촉진대회)
동탑산업훈장 수훈 (대한민국가스안전대상)



1987. 03	화성산업사 설립	2014. 12	스테인리스 강제 용접식 플랜지(KS B 1506)인증서 획득
1997. 11	가스안전촉진대회 대통령상 표창 수상	2015. 10	접촉 면압 조절형 밸브 중국 특허등록 (201210359257.7)
1999. 09	벤처기업선정-제1999132439-255호	2015. 10	쿠웨이트 국영석유공사 "KNPC" 벤더등록
1999. 10	신기술실용화대회 대통령표창 수상	2016. 08	캠형식의 가스누설 점검밸브가 구비된 가스배관 중간밸브 특허등록
2000. 03	코스닥증권시장 상장	2016. 08	압축실린더식 점검밸브가 구비된 가스배관 중간밸브 특허등록
2001. 02	매몰용접형 볼밸브 특허등록 (특허제0290278호)	2016. 09	TRCU 032 러시아 인증서 획득
2001. 10	우량기술기업선정-기술신용보증기금	2016. 10	가스누설 점검밸브가 구비된 가스배관 중간밸브 특허등록
2001. 11	신기술실용화 대통령표창 수상	2016. 10	슬라이드식 점검밸브가 구비된 가스배관 중간밸브 특허등록
2002. 02	경산 진량공단 2공장 신축 준공	2017. 04	이란국영가스공사 "NIGC" 벤더등록
2003. 03	조세의 날 경제부총리표창	2017. 08	쿠웨이트 국영석유사 "KOC" 벤더등록
2003. 06	가스안전촉진대회 가스안전유공자포상	2018. 04	이중 실링 볼 밸브 특허등록-한국
2004. 07	경상북도지정 세계일류화중소기업 선정	2018. 06	이중 실링 볼 밸브 특허등록-미국
2006. 11	산업자원부 신기술실용화촉진대회 은탑산업훈장 수훈	2018. 08	이중 시트 실링 볼 밸브 특허등록
2011. 11	경산 진량공단 3공장 준공	2018. 11	대구 3030기업 지정-제2018-5호
2012. 03	관 이음매 디자인등록(등록 제30-0637159호)	2019. 12	에어컨 배관 연결밸브 디자인등록
2012. 05	벤트밸브 일체형 밸브체 특허등록 (특허제10-1144017호)	2020. 04	탐엔트리 볼 밸브 특허등록-한국
2012. 06	접촉 면압 조절형 밸브 특허등록 (특허제10-1156108호)	2020. 05	김해4공장 신공장 매입
2013. 03	경산 진량공단 3공장 증축	2021. 07	한국가스공사 "KOGAS" 벤더등록
2013. 05	대한민국 가스안전대상 동탑산업훈장 수훈	2021. 11	제13회 대한민국 환경에너지 대상 산업통상자원부 종합대상 수상
2014. 07	기술혁신형 중소기업(INNOBIZ) 인증		



Model No. HSV-BABS 11

황동 볼밸브 Brass Ball Valves

0.98MPa(10kgf/cm²) / Ball Valve(KS B 2308)

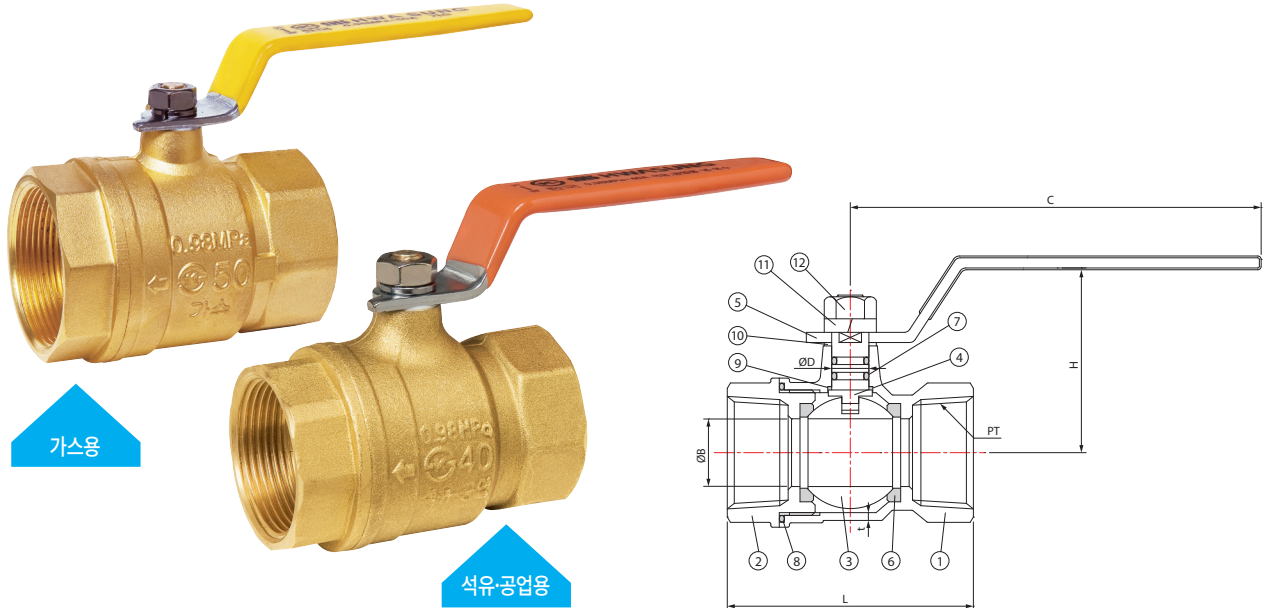

SPECIFICATION 사양

Working Pressure	Max Pressure	Size	Utility Temperature	Thread spec
0.98MPa(10kgf/cm ²)	0.98MPa(10kgf/cm ²)	8A~80A	-20°C ~ 80°C	KS B 0222(관용테이퍼나사)

PART NAME 부분명칭

NO	PART NAME	MATERIAL SPEC	NO	PART NAME	MATERIAL SPEC
01	BODY	C3771	07	O-RING	NBR
02	CAP	C3771	08	SEAL RING	NBR
03	BALL	C3771/CAC203	09	BACK PACKING	PTFE
04	STEM	C3604	10	HANDLE PACKING	PTFE
05	HANDLE	SS330	11	SP / WASHER	SWRM8
06	SEAT RING	PTFE	12	NUT	SWRM8

DIMENSIONS 규격

SIZE	L	H	C	PT	t(최소)	Ød(최소)	ØB
8A	41.4	30	62	1/4	2	7	8.05
10A	43.4	30	62	3/8	2.75	7	8.05
15A	53.2	39	79	1/2	2.8	8	10
20A	59.5	44	81	3/4	2.3	9	15
25A	71.8	54.5	107	1	2.3	11	20
32A	82.6	57.5	107	1 1/4	2.8	11	25
40A	94	65.5	135	1 1/2	3	13	32
50A	105.5	73.5	148	2	3.3	15	40
65A	128.7	87	171.5	2 1/2	3.5	18	50
80A	145.6	100	216	3	4.3	18	65

Model No. HSV-BABS 11

황동 볼밸브 Brass Ball Valves

1.96MPa(20kgf/cm²)- 15A/20A

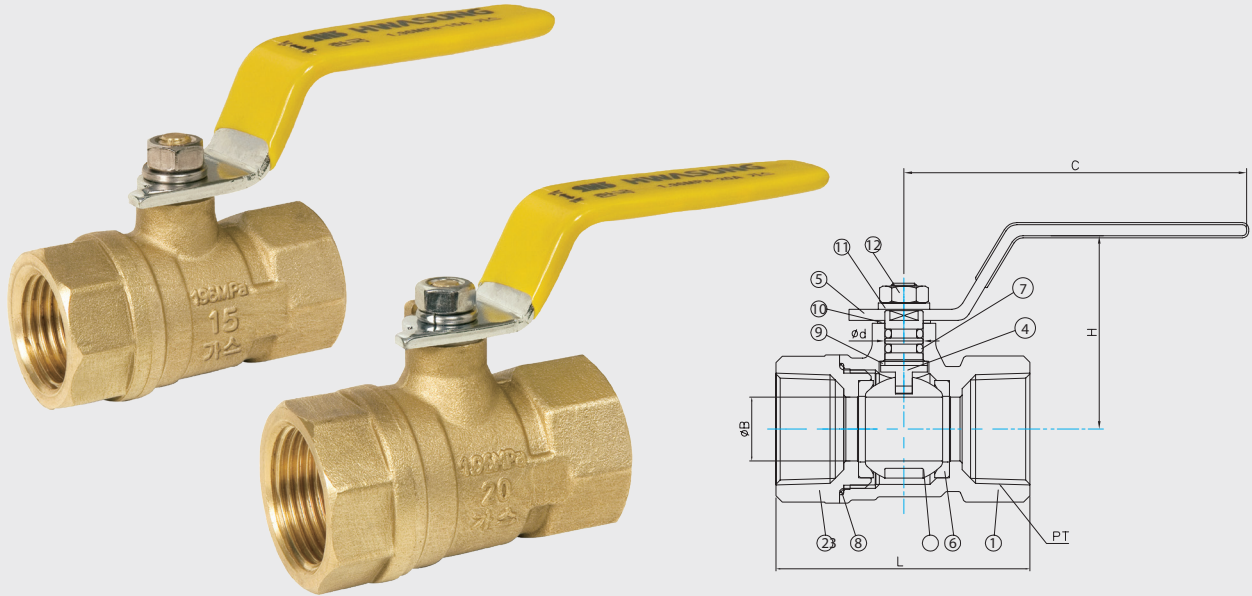

PART NAME 부분명칭

NO	PART NAME	MATERIAL SPEC	NO	PART NAME	MATERIAL SPEC
01	BODY	C3771	07	O-RING	NBR
02	CAP	C3771	08	SEAL RING	NBR
03	BALL	C3771	09	BACK PACKING	PTFE
04	STEM	C3604	10	HANDLE PACKING	PTFE
05	HANDLE	SS330	11	SP / WASHER	SWRM8
06	SEAT RING	PTFE	12	NUT	SWRM8

DIMENSIONS 규격

SIZE	L	H	C	PT	Ød(최소)	ØB
15A	53.7	39	79	1/2	8	10
20A	59.5	45.5	81	3/4	9	15

Model No. HSV-BABS 12



스테인리스 볼밸브 STAINLESS STEEL BALL VALVES

0.98MPa(10kgf/cm²) / Ball Valve(KS B 2308)

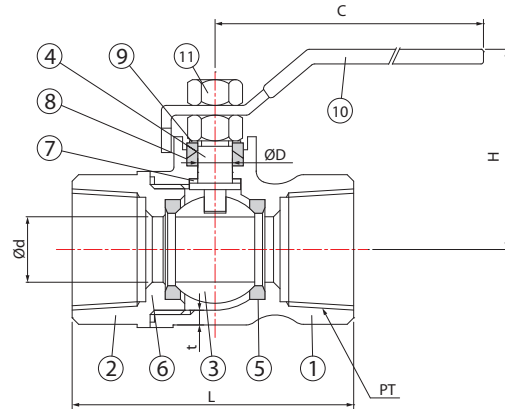

PART NAME 부분명칭

NO	PART NAME	MATERIAL SPEC	NO	PART NAME	MATERIAL SPEC
1	BODY	SSC 13	7	BACK PACKING	PTFE
2	CAP	SSC 13	8	V-PACKING	PTFE
3	BALL	STS304, SSC13	9	GRAND WASHER	STS 304
4	STEM	STS 304	10	HANDLE	STS 304
5	SEAT RING	PTFE	11	NUT	STS 304
6	GASKET	PTFE	-	-	-

DIMENSIONS 규격

SIZE	PT	Ød	L	t(최소)	H	C	ØD(최소)
8A	1/4-19	8	47	3.4	35.9	74	6
10A	3/8-19	8	50	3.4	35.9	74	6
15A	1/2-14	10	59	3.6	42	82	8
20A	3/4-14	15	64	3.8	45.4	95	8
25A	1 - 11	20	80	4.2	56	102	11
32A	1 1/4-11	25	86	4.6	58.5	102	11
40A	1 1/2-11	32	98	5.5	68	131	15
50A	2 - 11	40	114	6.5	75	156	15

Model No. HSV-SUBS12

절연볼밸브

전기절연조치의 획기적인 개선!!



은상 93제네바(스위스) 국제발명품대회 은상 수상

절연볼밸브 특징

- 유체공급배관, 특히 LNG(액화천연가스) 등의 가스공급 배관에서는, 접지전류나 누전전류 등의 원인에 의해 방류된 전류나 정전기가 배관을 통해 전도되어 파이프의 전기부식을 유발시킴
- 이에 의해 파이프의 수명단축은 물론 부식부분을 통해 누출된 가스에 의한 대형사고의 위험을 제공하기 때문에, 공급파이프를 통하는 전류를 효과적으로 차단하여야 함. 이러한 전기부식의 문제는 가스공급배관에 있어서 뿐만 아니라, 다른 비전도성의 기체나 액체용 배관에서도 역시 문제가 됨
- 전기부식의 원인이 되는 배관의 전도전류를 차단하기 위하여 연속되는 공급 파이프의 중간에, 절연시트, 절연스페이스 등을 포함한 절연전용의 플랜지 기구를 개재하는 방법이 널리 알려져 있음
- 그러나 이 방법은 절연을 목적으로 별도의 플랜지 기구를 설치하는 데 따른 부가의 노력과 경비를 필요로 하는 불편 외에도, 지반의 침하 등에 기인한 파이프의 비틀림 발생 시나 장시간의 사용에 의한 절연층의 기능저하에 의해, 장기간 충분한 전기적 절연효과를 보장할 수 없다는 문제점이 있다
- 상기의 모든 불편을 없애주는 전기절연 볼밸브가 발명되어서 실수요자에게 많은 도움을 주고 있음

Dielectric Brass Ball Valve

Brass Ball Valve

Insulation Gasket

+

Insulation Union

+

Insulation Joint

+

Insulation Spacer

Model No. HSV-BABS 11



전기절연 황동 볼밸브 Dielectric Brass Ball Valve

0.98MPa(10kgf/cm²) / Ball Valve(KS B 2308)

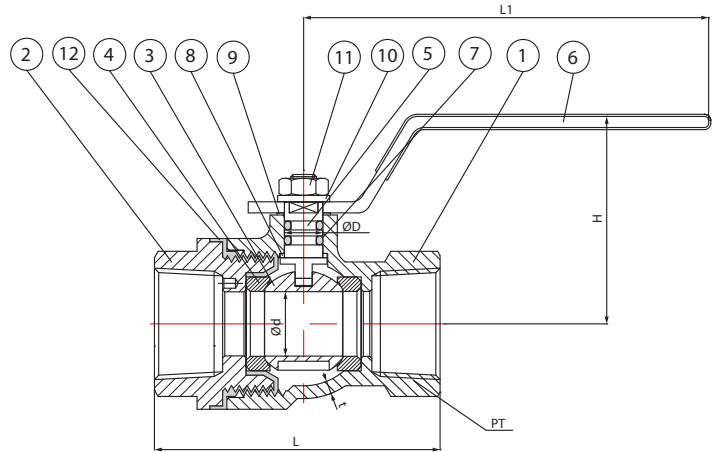
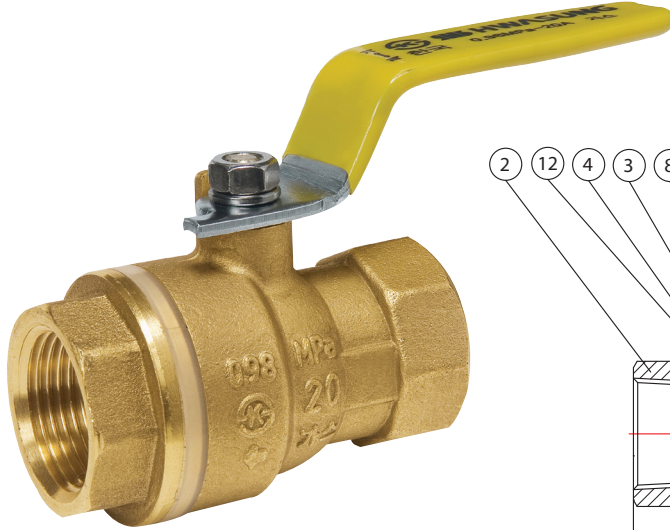

PART NAME / 부분명칭

NO	PART NAME	MATERIAL SPEC	NO	PART NAME	MATERIAL SPEC
1	BODY	C3771	7	STEM O-RING	NBR
2	CAP	C3771	8	BACK PACKING	PTFE
3	BALL	C3771/CAC203	9	HANDLE PACKING	PTFE
4	SEAT RING	PTFE	10	SPRING WASHER	SWRM 8
5	STEM	C3604	11	HEX NUT	SWRM 8
6	HANDLE	SS330	12	INSULATION	NYLON 66

DIMENSIONS / 규격

SIZE	L	Ød	ØD(최소)	H	L1	t(최소)	PT
20A	67	15.1	9	47	81	3	PT 3/4"
25A	77	20.1	11	58	107	3.5	PT 1"
32A	93.5	25.1	11	61.5	107	5.5	PT 1 1/4"
40A	103	32.1	15	71	148	5.5	PT 1 1/2"
50A	117	40.2	15	79.5	148	5.5	PT 2"

NYLON 66 TYPE / 2110R

Tensile strength	Flexural strength at maximum force	Modulus of elasticity in flexion	Izod notched impact strength RT	Rockwell hardness	Elongation at break	Dielectric strength	Tensile strength	Volume resistivity	Heat deflection temperature 4.6kg/cm ²	Melting point
UNIT	MPa	MPa	MPa	kg·cm/cm	-	%	kv/mm	Ω, cm	°C	°C
ASTM	D-638	D-790	D-790	D-256	D-785	D-638	D-145	D-257	D-648	D-789
2110R	830	1,170	30,000	5.5	R116	60	26	10 ¹⁵	243	255~2600

NYLON 66 TYPE / GP-2337A

구분	비중	성형수축	인장강도	신율	굴곡강도	굴곡탄성율	선팽창계수	열변형온도	절연파괴전압	체적고유저항
단위	-	cm/cm × 10 ⁻³	MPa	%	MPa	MPa	mm/mm/°C	°C	kv/mm	Ω, cm
시험방법(ASTM)	D 792	-	D 638	D 638	D 790	D 790	D 696	D 648	D 149	D-257
GP-2337A	1.38	2~6	2,000	3.5	2,800	92,000	2.5 × 10 ⁻⁵	245	15.8	10 ¹⁵

Model No. HSV-BLBS 13

냉·온수용 볼밸브(Long Stem Ball Valves)-Full Bore Type

0.98MPa(10kgf/cm²) / Ball Valve(KS B 2308)

10K 일반형

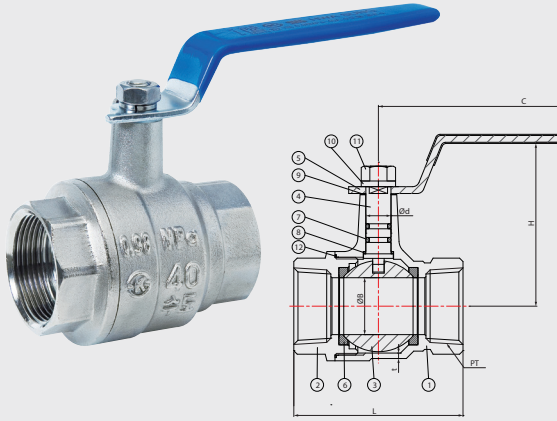

PART NAME / 부분명칭

NO	PART NAME	MATERIAL SPEC	NO	PART NAME	MATERIAL SPEC
1	BODY	C3771	7	O-RING	SILICON
2	CAP	C3771	8	BACK PACKING	PTFE
3	BALL	C3771/CAC203	9	HANDLE PACKING	PTFE
4	STEM	C3604	10	SPRING WASHER	SWRM8
5	HANDLE	SS330	11	NUT	SWRM8
6	SEAT RING	PTFE	12	SEAL RING	NBR

DIMENSIONS / 규격

SIZE	ØB	Ød(최소)	PT	H	C	L	t(최소)
15A	15	9	1/2	60	88	54	2
20A	20	10	3/4	65	95	62	2.2
25A	25	11	1	72	107	74	2.4
32A	32	13	1 1/4	80	135	85	2.6
40A	40	15	1 1/2	87	144	97	3.2
50A	50	15	2	94	144	113	4.2

10K SP-조인트형

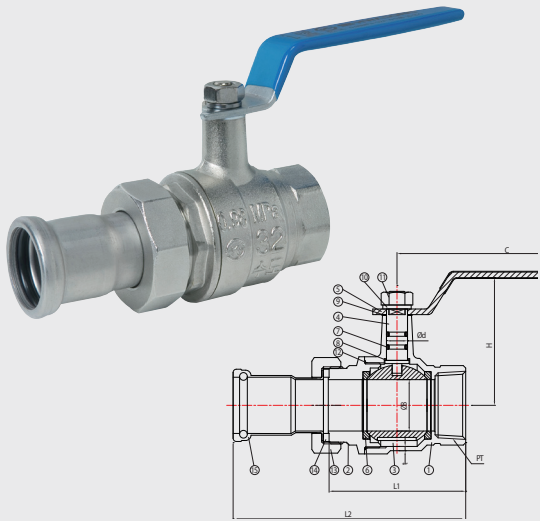

PART NAME / 부분명칭

NO	PART NAME	MATERIAL SPEC	NO	PART NAME	MATERIAL SPEC
1	BODY	C3771	9	HANDLE PACKING	PTFE
2	CAP	C3771	10	SPRING WASHER	SWRM8
3	BALL	C3771/CAC203	11	NUT	SWRM8
4	STEM	C3604	12	SEAL RING	NBR
5	HANDLE	SS330	13	CAP NUT	SSC13
6	SEAT RING	PTFE	14	CAP PACKING	SILICON
7	O-RING	SILICON	15	SP JOINT	STS304
8	BACK PACKING	PTFE			

DIMENSION / 규격

SIZE	ØB	Ød	PT	H	C	L1	L2	t(최소)
15A	15	9	1/2	60	88	60.8	110	3
20A	20	10	3/4	63.5	95	66.5	119	3.3
25A	25	11	1	72.5	121	78.5	132	2.3
32A	32	13	1 1/4	80	135	84.7	145	2.5
40A	40	15	1 1/2	87.5	144	98.4	161	3
50A	50	15	2	94	144	112.8	185	4

10K CM형

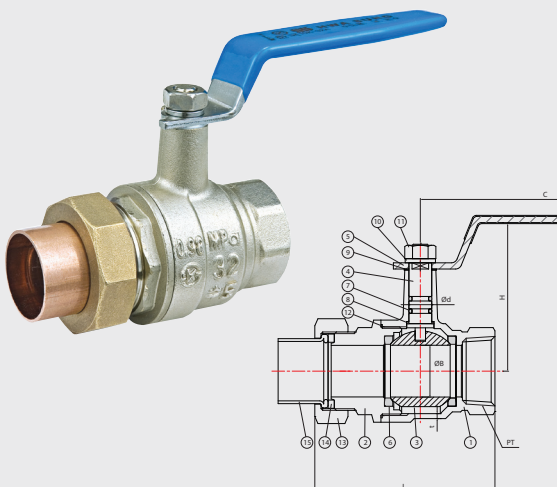

PART NAME / 부분명칭

NO	PART NAME	MATERIAL SPEC	NO	PART NAME	MATERIAL SPEC
1	BODY	C3771	9	HANDLE PACKING	PTFE
2	CAP	C3771	10	SPRING WASHER	SWRM8
3	BALL	C3771/CAC203	11	NUT	SWRM8
4	STEM	C3604	12	SEAL RING	NBR
5	HANDLE	SS330	13	CAP NUT	C3771
6	SEAT RING	PTFE	14	CAP PACKING	SILICON
7	O-RING	SILICON	15	COPPER TUBE	COPPER
8	BACK PACKING	PTFE			

DIMENSIONS / 규격

SIZE	t(최소)	L	H	Ød(최소)	PT	ØB	C
15A	2	68	60	9	1/2	15	68
20A	2.2	76	63.5	10	3/4	20	76
25A	2.4	87	72.5	11	1	25	87
32A	2.6	95	80	13	1 1/4	32	95
40A	2.9	109	87.5	15	1 1/2	40	109
50A	4.2	124	94	15	2	50	124

Model No. HSV-BLBS 13



냉·온수용 볼밸브(Long Stem Ball Valves)-Full Bore Type

0.98MPa(10kgf/cm²) / Ball Valve(KS B 2308)

10K - SP-조인트 양방향



PART NAME / 부분명칭

NO	PART NAME	MATERIAL SPEC	NO	PART NAME	MATERIAL SPEC
1	BODY	C3771	9	HANDLE PACKING	PTFE
2	CAP	C3771	10	SPRING WASHER	SWRM8
3	BALL	C3771/CAC203	11	NUT	SWRM8
4	STEM	C3604	12	SEAL RING	NBR
5	HANDLE	SS330	13	CAP NUT	SSC13
6	SEAT RING	PTFE	14	CAP PACKING	SILICON
7	O-RING	SILICON	15	SP JOINT	STS304
8	BACK PACKING	PTFE	16	SP JOINT UNION	STS304

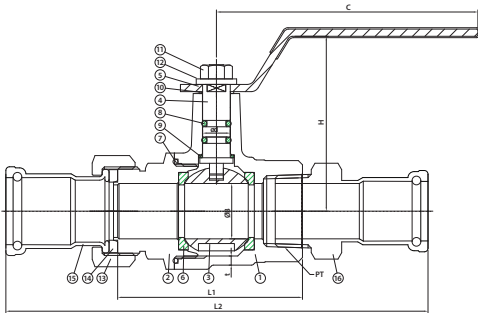

DIMENSIONS / 규격

SIZE	øB	ød	PT	H	C	L1	L2	t
15A	15	9	1/2	60	88	60.8	160	3
20A	20	10	3/4	63.5	95	66.5	172	3.3
25A	25	11	1	72.5	107	78.5	189	2.3
32A	32	13	1 1/4	80	135	84.7	211	2.5
40A	40	15	1 1/2	87.5	144	98.4	229	3
50A	50	15	2	94	144	112.8	269	4

Model No. HSV-BLBS 14



냉·온수용 볼밸브(Long Stem Ball Valves)-Full Bore Type

1.96MPa(20kgf/cm²)

20k - 일반형



PART NAME / 부분명칭

NO	PART NAME	MATERIAL SPEC	NO	PART NAME	MATERIAL SPEC
1	BODY	C3771	7	O-RING	SILICON
2	CAP	C3771	8	BACK PACKING	PTFE
3	BALL	C3771	9	HANDLE PACKING	PTFE
4	STEM	C3604	10	SPRING WASHER	SWRM8
5	HANDLE	SS330	11	NUT	SWRM8
6	SEAT RING	PTFE	12	SEAL RING	NBR

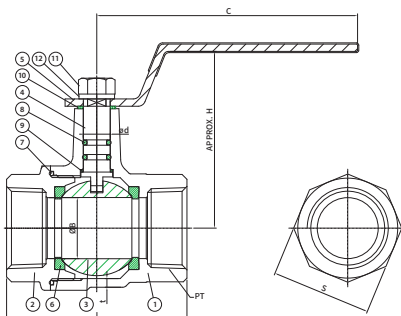

DIMENSIONS / 규격

SIZE	ØB	ød	PT	H	C	L	t
15A	15	9	1/2	60	88	54.4	3.3
20A	20	10	3/4	63.5	95	62.2	3.3
25A	25	11	1	72.5	107	74	3.55
32A	32	13	1 1/4	80	135	89.2	4.5
40A	40	18	1 1/2	88	144	98.2	4.55
50A	50	18	2	95.5	144	113.4	4.8
65A	65	18	2 1/2	131.5	199	145.5	5.1

Model No. HSV-BABS 11

20A 자동소화기용 볼밸브(가스용)

0.98MPa(10kgf/cm²) / Brass Ball Valve

HKS 601 도금, HKS 600 미도금

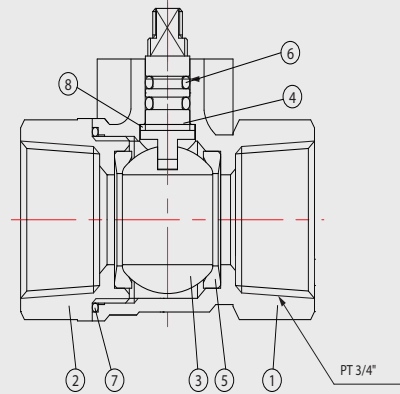

PART NAME 부분명칭

NO	PART NAME	MATERIAL SPEC
1	BODY	C3771
2	CAP	C3771
3	BALL	C3771
4	STEM	C3604
5	SEAT RING	PTFE
6	O-RING	NBR
7	SEAL RING	NBR
8	BACK PACKING	PTFE

HKS 200

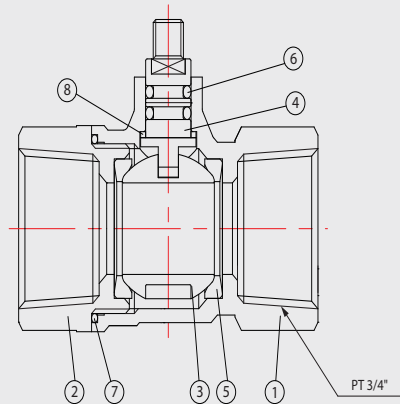
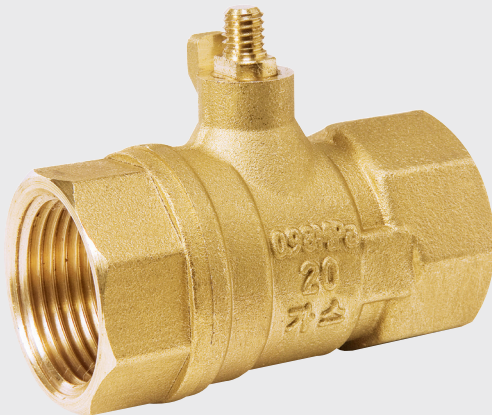

PART NAME 부분명칭

NO	PART NAME	MATERIAL SPEC
1	BODY	C3771
2	CAP	C3771
3	BALL	C3771
4	STEM	C3604
5	SEAT RING	PTFE
6	O-RING	NBR
7	SEAL RING	NBR
8	BACK PACKING	PTFE

Model No. HSV-BABS 11

볼밸브 나비핸들 Brass Ball Valve

Brass Ball Valve 0.98MPa(10kgf/cm²) / Ball Valve(KS B 2308)

수나사

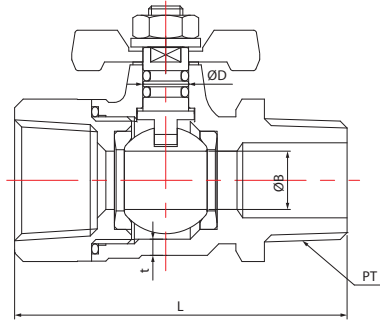

DIMENSIONS 규격

SIZE	PT	ØB	ØD	L	t
15A	1/2"	10.1	8	58.4	2.8

암나사

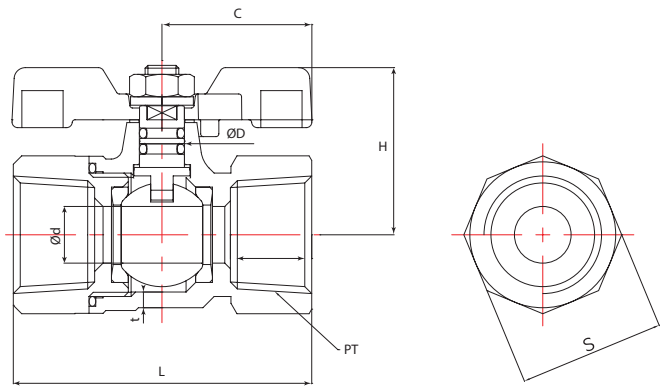

DIMENSIONS 규격

SIZE	PT	Ød	ØD	H	L	S	t
15A	1/2"	10	8	44(39.5)	53.2	27	2.8
20A	3/4"	15	9	47(42.5)	59.5	33	2.3
25A	1"	20	11	58	71.8	41	2.3

황동 나사식 볼밸브(기타)



동관용 장·단핸들



황동 볼밸브(니켈크롬도금)+스틸 핸들 Size(15A-65A)



일반 단핸들

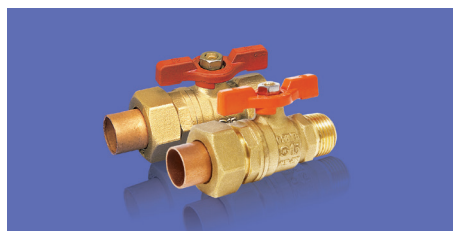

동관용 나비핸들(암나사, 수나사)



분배기X-L(PPC)용(암나사 단핸들, 수나사 나비핸들)

Model No. HSV-LPCS14

LPG 실린더용 밸브 Cylinder Valve

NQC, NS Type / Valves for liquefied petroleum gas cylinder(KS B 6212)

SPECIFICATION / 사양

CYLINDER SCREW(실린더부착부 나사)	W28-14V2(KS B 6212)
FILLING HOLE TYPE(충전구부 형식)	W22.5-14LH(KS B 6212)
SAFETY STYLE(안전장치형식)	SPRING(스프링식)

PRESSURE TEST / 압력시험

WORKING SAFETY DEVICE(안전장치 작동)		WORKING PRESSURE(기밀)	INNER PRESSURE(내압)	SELF-CLOSING FUNCTION(차단성능)
INITIAL PT.(분출시작)	STOP POINT(분출정지)			
2.43 +0 (24.8) -4	1.82 +6.2 (18.6) -0	1.82(18.6) ABOVE 이상	3.04(31) ABOVE 이상	실린더내의 압력 0.07~1.5에서 1.1 LH 이하일것

20K 차단형 LPG실린더용밸브(NQC type)

PART NAME / 부분명칭

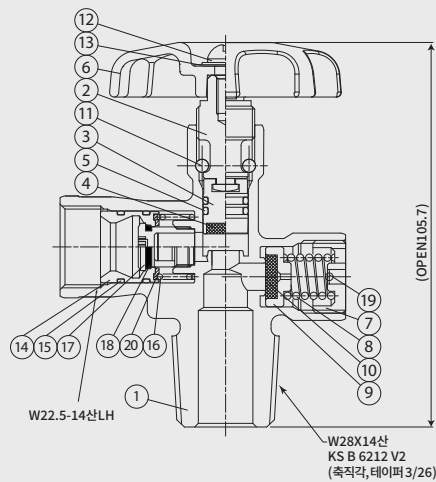

NO	PART NAME	MATERIAL SPEC
1	BODY	C3771
2	SPINDLE	C3771
3	STEM	C3771
4	STEM DISC	NYLON66
5	STEM O-RING	NBR
6	HANDLE	ALDC12
7	SAFETY PLUG	C3771 / C3604
8	SAFETY SPRING	STS 304
9	SAFETY SEAT	C3771 / C3604
10	SAFETY PACKING	NBR
11	LOCKING PIN	C2700
12	SET SCREW	MSWR
13	NAME PLATE	A1050P
14	GUIDE	C3771
15	GUIDE O-RING	NBR
16	GUIDE SPRING	STS 304
17	RETAINER	C3771
18	RETAINER O-RING	NBR
19	RIVET	STS 304
20	GUIDE PACKING	PTFE

50K LPG실린더용밸브(NS type)

PART NAME / 부분명칭

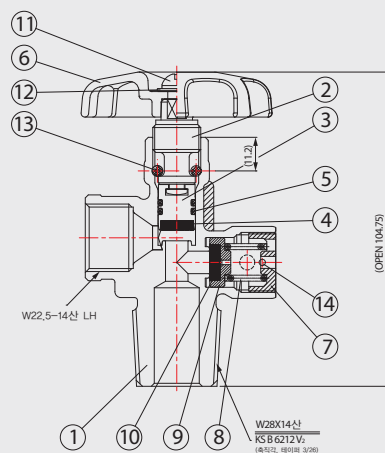

NO	PART NAME	MATERIAL SPEC
1	BODY	C3771
2	SPINDLE	C3771
3	STEM	C3771
4	STEM DISC	NYLON 66
5	STEM O-RING	NBR
6	HANDLE	ALDC12
7	SAFETY PLUG	C3771 / C3604
8	SAFETY SPRING	STS 304
9	SAFETY SEAT	C3771 / C3604
10	SAFETY PACKING	NBR
11	SET SCREW	MSWR
12	NAME PLATE	A1050P
13	LOCKING PIN	C2700
14	RIVET	STS 304

Model No. HSV-LPCS14

LPG 실린더용 밸브 Cylinder Valve

사이폰 부착형 LPG실린더용밸브(NO type)

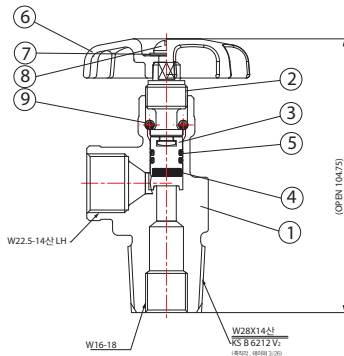

SPECIFICATION / 사양

CYLINDER SCREW(실린더부착부 나사)	W28-14V2(KS B 6212)
FILLING HOLE TYPE(충전구부 형식)	W22.5-14LH(KS B 6212)

DIMENSIONS / 규격

WORKING PRESSURE(기밀시험)	INNER PRESSURE(내압시험)
1.82MPa(18.6Kgf) ABOVE(이상)	3.04MPa(31Kgf) ABOVE(이상)

PART NAME / 부분명칭

NO	PART NAME	MATERIAL SPEC
1	BODY	C3771
2	SPINDLE	C3771
3	STEM	C3771
4	STEM DISC	NYLON 66
5	STEM O-RING	NBR
6	HANDLE	ALDC12
7	NAME PLATE	A1050P
8	SET SCREW	MSWR
9	LOCKING PIN	C2700

13K 용기내장형 가스난방기용밸브

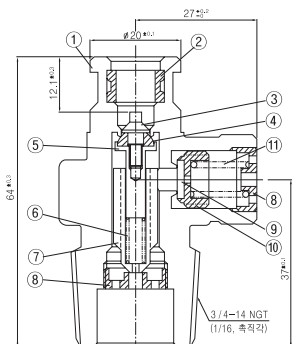

SPECIFICATION / 사양

CYLINDER SCREW(실린더부착부 나사)	3/4-14 NGT
FILLING HOLE TYPE(충전구부 형식)	ø20 one-touch(원터치형)
SAFETY STYLE(안전장치형식)	SPRING(스프링식)

PRESSURE TEST / 압력시험

WORKING SAFETY DEVICE(안전장치 작동)	STOP POINT(분출정지)	WORKING PRESSURE(기밀)	INNER PRESSURE(내압)
1.96~2.16MPa (20-22kgf)	1.65MPa(16.8kgf) ABOVE 이상	0.69MPa(7kgf) ABOVE 이상	2.55MPa(26kgf) ABOVE 이상

PART NAME / 부분명칭

NO	PART NAME	MATERIAL SPEC
1	BODY	C3771
2	GUIDE RUBBER	NBR
3	STEM	C3771
4	VALVE PACKING	NBR
5	SPINDLE	C3771
6	VALVE SPRING	STS 304
7	SPINDLE GUIDE	POM
8	PLUG	C3771
9	SAFETY PACKING	NBR
10	SAFETY SEAT	C3771
11	SAFETY SPRING	STS 304

Model No. HSV-HPCS15

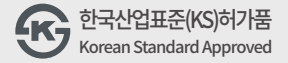

고압가스 실린더용 밸브 Cylinder Valve

Valves for high pressure gas cylinders(KS B 6214)

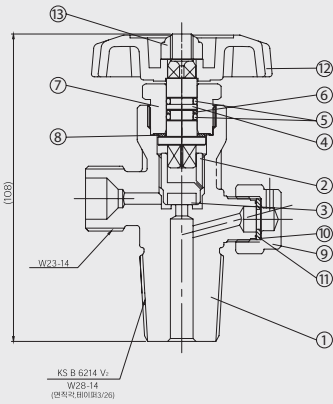

SPECIFICATION / 사양

CYLINDER SCREW(실린더부착부 나사)	W28-14V2(KS B 6214)
FILLING HOLE TYPE(충전구부 형식)	W23-14
SAFETY STYLE(안전장치형식)	Copper plate Type

PRESSURE TEST / 압력시험

WORKING SAFETY DEVICE(안전장치)	WORKING PRESSURE(기밀)	INNER PRESSURE(내압)
16.67~19.61MPa (170~200 Kgf/cm ²)	14.71MPa(Air) (150Kgf/cm ²)	24.52MPa(Hydraulic) (250Kgf/cm ²)

PART NAME / 부분명칭

NO	PART NAME	MATERIAL SPEC
1	BODY	C3771
2	STEM	C3771
3	V/V PACK'G	NYLON66
4	SPINDLE	C3771
5	O-RING	NBR
6	BACK PACKING	PTFE / EPDM / VITON
7	GRAND NUT	C3771
8	GASKET	POM
9	SAFETY CAP	C3771
10	SAFETY PLATE	COPPER
11	SAFETY PACKING	NYLON 66
12	HANDLE	ALDC12
13	HANDLE NUT	SWRM8

고압실린더용 밸브의 KS기준

밸브의 종류에 따른 기호	실린더 부착부 기호	충전가스	가스 충전구			
			나사부			
			좌우구별	d	나사산수(25.4mm당)	l
A	V1 V2	수소	좌	W22	14	13
	V1 V2	오일 가스	좌	W22	14	13
	V1 V2	메탄	좌	W22	14	13
	V1 V2	석탄 가스	좌	W22	14	13
	V2	클로로메틸	좌	W26	14	13
	V3	클로로메틸	좌	W26	14	13
	V1 V2	상기 이외의 가연성 압축 가스	좌	W22	14	13
	V3	상기 이외의 가연성 액화 가스	좌	W26	14	12
	V1 V2	이산화질소	우	W22	14	13
	V1 V2	공기	우	W22	14	13
	V1 V2	질소	우	W22	14	13
	V1 V2	이산화탄소(탄산 가스)	우	W22	14	13
	V1 V2	브롬메틸	우	W26	14	13
	V3	암모니아	우	W22	14	13
	V3	아황산가스	우	W26	14	12
	V3	염소	우	W26	14	12
	V1 V2	산소	우	W23	14	13
	V1 V2	상기 이외의 불연성 압축가스	우	W22	14	13
	V3	상기 이외의 불연성 액화가스	우	W26	14	12

Model No. HSV-BZVS 16

청동 게이트 밸브 10K Bronze Gate Valve

Screwed bonnet, Rising stem integral seat, Threaded end type

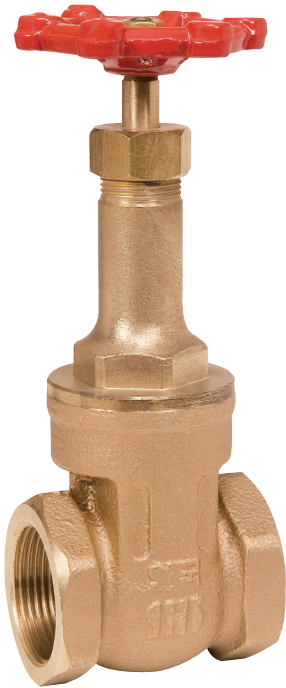

Hydrostatic test pressure : Shell 2.1MPa
Seat 1.54MPa

Oil shock water under 120 °C 1.0MPa(10 kgf/cm²)
Non-shock water under 120 °C 1.4MPa(14 kgf/cm²)

MATERIALS / 재질

NO	PART NAME	MATERIAL SPEC
1	BODY	CAC406
2	BONNET	C3771
3	DISC	C3771
4	STEM	C3771
5	HAND WHEEL	GC200
6	GRAND NUT	C3771
7	PACKING	ASBESTOS/PTFE
8	PACKING RING	C3771
9	HEX NUT	C3771
10	NAME PLATE	A1050P

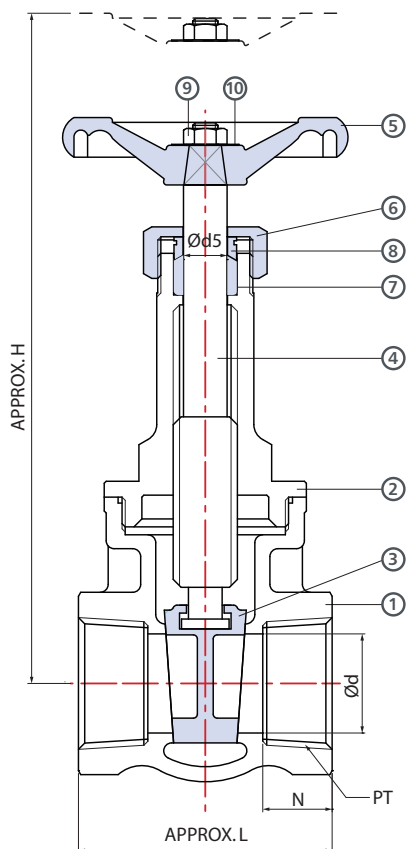

DIMENSIONS / 규격

Size	H(Open)	Φd	L	N	d5	PT	unit: mm
15A	127	15	50	12.5	13	PT 1/2	
20A	149	20	58	14.5	15	PT 3/4	
25A	171	25	64	17	15.2	PT 1	
32A	199	32	70	19	16.2	PT 1 1/4	
40A	248	40	73	18.4	18	PT 1 1/2	
50A	273	50	82	22	18.2	PT 2	

Model No. HSV-BZVS16

청동 글로브 밸브 10K Bronze Globe Valve

Screwed bonnet, Rising stem, Swivel disc integral seat, Threaded end type

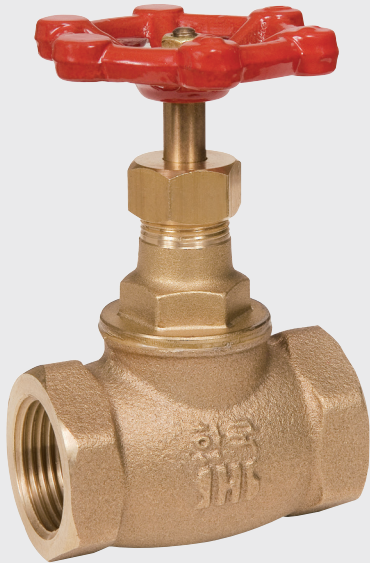

Hydrostatic test pressure : Shell 2.1MPa
Seat 1.54MPa

Oil shock water under 120 °C 1.0MPa(10 kgf/cm²)
Non-shock water under 120 °C 1.4MPa(14 kgf/cm²)

MATERIALS / 재질

NO	PART NAME	MATERIAL SPEC
1	BODY	CAC406
2	BONNET	C3771
3	DISC	C3771
4	STEM	C3771
5	DISC FIXED NUT	C3771
6	PACKING RING	C3771
7	GRAND NUT	C3771
8	PACKING	ASBESTOS/PTFE
9	HEX NUT	C3771
10	HAND WHEEL	GC200
11	NAME PLATE	A1050P

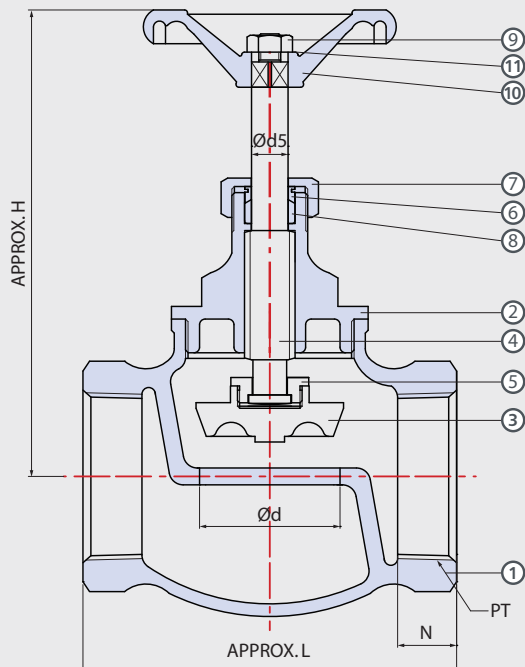

DIMENSIONS / 규격

unit: mm						
Size	H(Open)	Φd	L	N	d5	PT
15A	84	15	60	12	8.5	PT ½
20A	102	20	68	14	8.5	PT ¾
25A	113	25	76	15	10	PT 1
32A	126	32	99.5	18	11	PT 1¼
40A	150	40	102	17	13	PT 1½
50A	161	50	126	19	13	PT 2

Model No. HSV-BZVS16

청동 체크 밸브 10K Bronze Check Valve

Screwed cap, swing type disc soft seat, Threaded end type



Hydrostatic test pressure : Shell 2.1MPa
Seat 1.54MPa

Oil shock water under 120°C 1.0MPa(10 kgf/cm²)
Non-shock water under 120°C 1.4MPa(14 kgf/cm²)

MATERIALS / 재질

NO	PART NAME	MATERIAL SPEC
1	BODY	CAC406
2	BONNET	C3771
3	DISC	C3771
4	PIN	C3771
5	BOLT	C3771

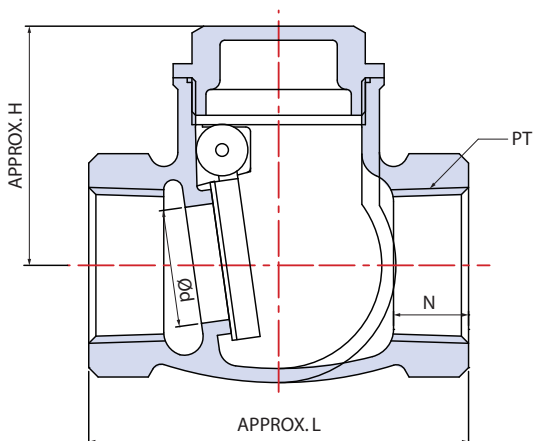
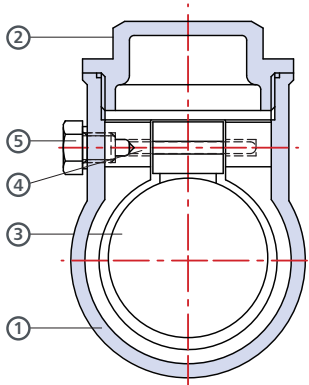

DIMENSIONS / 규격

Size	H	Φd	L	N	unit: mm	
					PT	PT
15A	40	15	60	12.75	PT ½	PT ½
20A	45	20	69	14.25	PT ¾	PT ¾
25A	51	25	81	16	PT 1	PT 1
32A	60	32	94	18	PT 1¼	PT 1¼
40A	68	40	103	19	PT 1½	PT 1½
50A	74	50	123	21	PT 2	PT 2

Model No. HSV-NFOS17

부력식 정수위 볼밸브 Never Flow Over Ball Valve

0.98MPa(10kgf/cm²) / Brass Ball Valve

특징(Special Features)

01. 밸브의 설치가 간단하며 가격이 저렴합니다.
02. 부구의 부력과 자중에 의해 밸브실의 유로 개폐볼이 회전하여 개폐하는 방식입니다.
03. 전 자재가 내식 내열성이므로 수명이 반영구적이며, 전기의 정전과는 무관하게 작동합니다.
04. 상수도 등 상시 압력을 가진 유체가 공급되는 소용량 저수조의 고수위 제어에 가장 적합합니다.
05. 고압에서도 유로의 차단 상태가 양호합니다.
06. 상용압력(HSBV: 0.98MPa(10kgf/cm²)), 사용온도 80°C 미만



용도(Usage)

01. 각종 유류 크의 액면 제어용
02. 테프론, 황동, 스테인레스에 대한 부식성이 없는 액체의 액면제어용
03. 고, 저 유면 제어용 전자변과 전극봉 대응
04. 옥상 저수조의 플로팅 밸브(볼탑) 및 정수위 밸브 대응
05. 지하 저수조의 정수위 밸브 대응

사양(Specification)

Size	HSBV 015	HSBV 020	HSBV 025	HSBV 032	HSBV 040	HSBV 050	HSBV 065	HSBV 080
규격	15A	20A	25A	32A	40A	50A	65A	80A
사용압력	0.98MPa(10kgf/cm ²)							
시험압력	1.72MPa(17.5kgf/cm ²)							
접속방식	나사식							
상용유체	유체명: 물, 경유 유체온도: 80°C 미만							

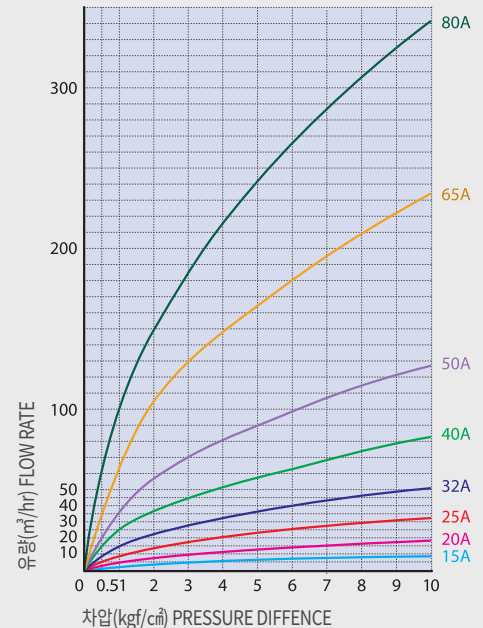

설치시 주의사항

01. 부력식 정수위 밸브의 안전한 작동을 위하여 유도관을 필히 설치하십시오.
02. 유도관 길이는 작동레버 길이보다 길게 설치하십시오.
03. 유도관의 숨구멍은 Ø3~Ø8로 드릴구멍 작업 후 사용하십시오.
04. 저수조가 복수로 연결된 경우 밸브 스톱퍼가 파손되어 오작동 우려가 있으니 밸브 간 수평을 정확히 맞춰 설치하십시오.
05. 전자변과 같이 설치된 경우 정수위 밸브를 아래쪽에 설치하십시오.
06. 부구는 그림과 같이 급수가 되는 위쪽으로 향하여 설치 조립하시고 제품과 같이 공급된 볼트 너트를 이용 정확한 위치를 체결하십시오.
07. 부구를 아래로 향하게 설치하지 마십시오.
08. 부력식 정수위 밸브 설치 시 파이프렌치는 급수관 및 밸브 바디를 잡고 설치 조립하여 주십시오.
09. 유도관 및 밸브 캡을 잡고 설치 시 파손우려가 있으며, 취급 시 부주의로 파손 시 배상을 책임지지 않습니다.
10. 임의 분해한 밸브는 배상을 책임지지 않습니다.
11. 밸브를 설치하기 전 1차측 배관속의 이물질을 반드시 제거하여 주십시오.
12. 밸브에 기인하지 않는 물 넘침 사고를 조기에 발견할 수 있도록 경보 장치의 수신기는 관리실에 설치하십시오.
13. 시공 상의 문제로 파손된 밸브는 배상을 책임지지 않습니다.

Model No. HSV-NFOS17

부력식 정수위 볼밸브 Never Flow Over Ball Valve

Never Flow Over Ball Valve 15A~80A

사양(Specification)

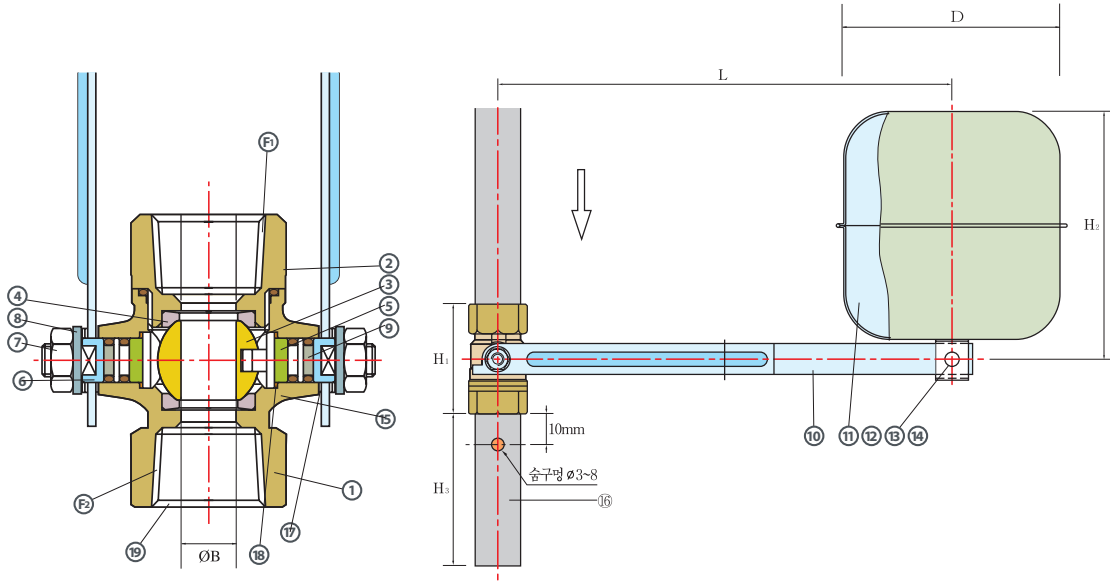

MATERIALS / 재질

NO	DESCRIPTION	MATERIAL	Q'TY
1	BODY	C3771	1
2	CAP	C3771	1
3	BALL	C3771	1
4	SEAT RING	PTFE	2
5	STEM#1	C3604	1
6	STEM#2	C3604	1
7	NUT	STS304	2
8	SPRING WASHER	STS304	2
9	O-RING	NBR	4

DIMENSIONS / 치수

SIZE	모델(MODEL)	치수(DIMENSION) : mm									
		H1	H2	H3	L	F1	F2	D			
15A	HSBV 015	51.2	119.5	170	220	PT 1/2"	PT 1/2"	105			
20A	HSBV 020	57.5	119.5	200	310	PT 3/4"	PT 3/4"	105			
25A	HSBV 025	72.8	148	360	450	PT 1"	PT 1"	125			
32A	HSBV 032	83.6	170	460	580	PT1 1/4"	PT1 1/4"	140			
40A	HSBV 040	94	186	550	700	PT1 1/2"	PT1 1/2"	170			
50A	HSBV 050	107	235	670	800	PT2"	PT2"	200			
65A	HSBV 065	128.7	235	690	950	PT2 1/2"	PT2 1/2"	200			
80A	HSBV 080	145.6	287	750	1020	PT3"	PT3"	230			

작동원리

OPEN

저수조내의 수위가 낮아지면 부구의 자중에 의해 레버가 내려오게 되고 그에 따라 레버와 연결된 밸브 본체 내의 유로 개폐볼이 회전하여 유로를 개방시킵니다.

Close

저수조내의 수위가 높아지면 부구의 부력에 의해 레버가 올라가게 되고 그에 따라 레버와 연결된 밸브 본체 내의 유로 개폐볼이 회전하여 유로를 차단시킴으로 유체의 압력이 높아도 작동상 문제가 없습니다.

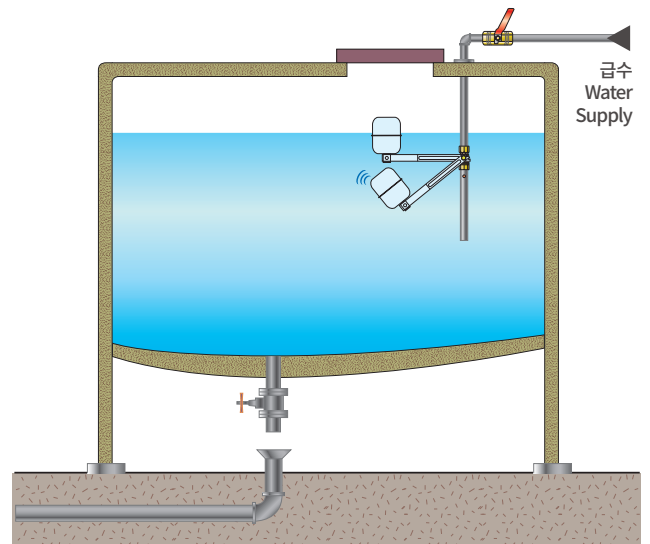

Model No. HSV-NFOS17

부력식 정수위 볼밸브 Never Flow Over Ball Valve

Never Flow Over Ball Valve 15A~80A

부력식정수위 볼밸브 조립방법 및 주의사항

01. 레버와 부구 연결시 그림과 같이 부구를 위 으로부터 볼트와 너트를 단단히 체결
02. PVC등 내식성 재질로 치수표에 따라 사이펀 현상을 방지하기 위한 숨구멍을 뚫은 유도관을 반드시 설치

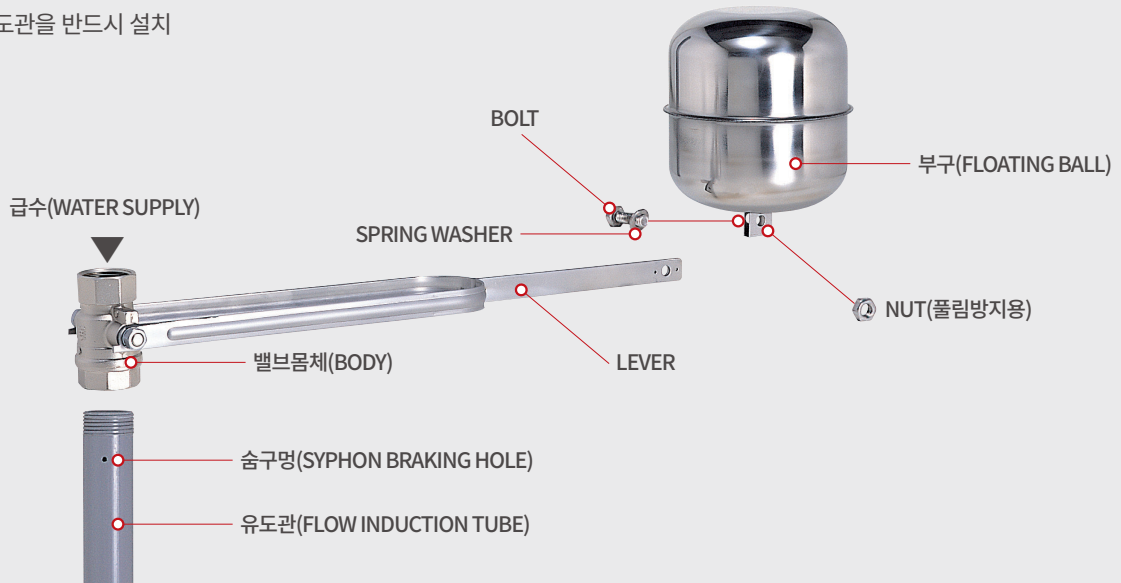

표준배관도

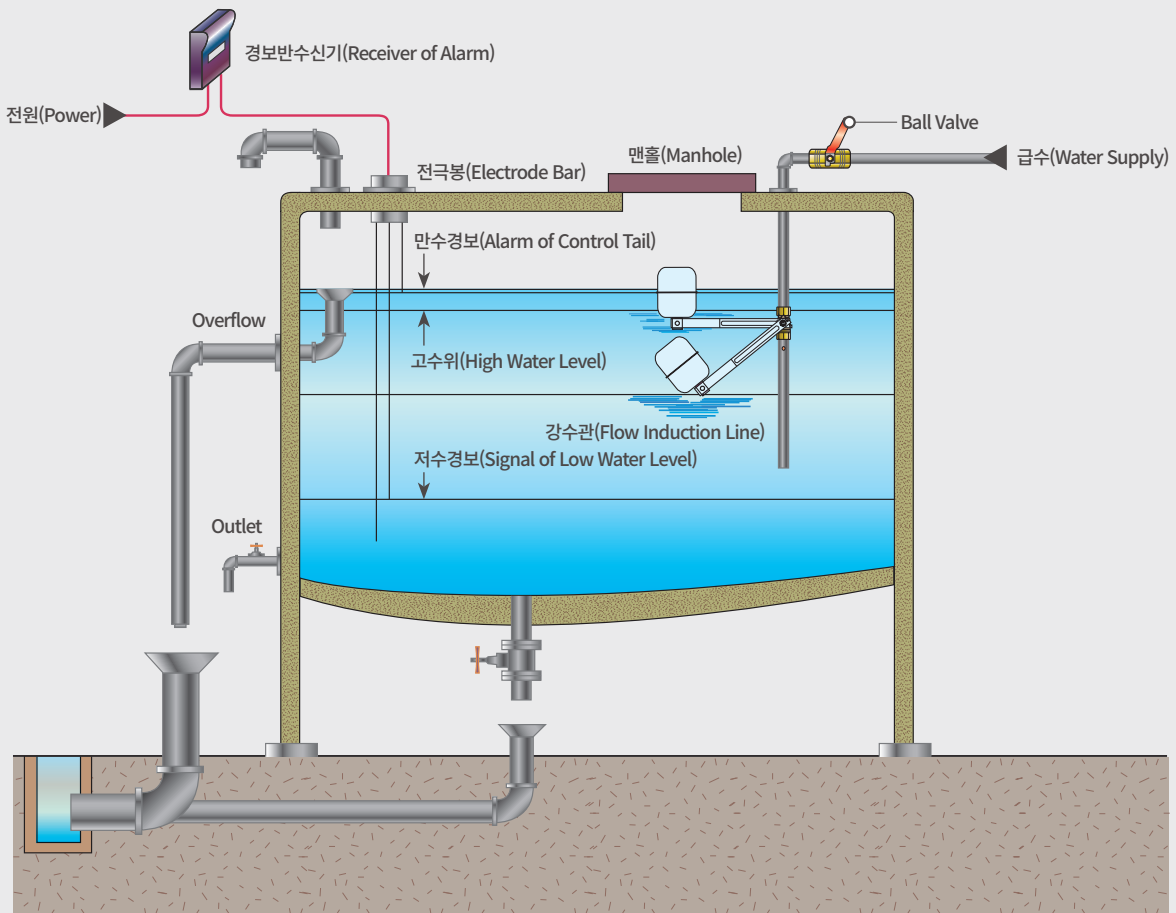

Model No. HSV-PCVM18



판체크밸브 Pan Check Valve(Wafer Type)

판체크밸브 조립방법

플랜지 사이에 끼웁니다	판체크밸브는 KS(JIS)규격 플랜지 사이에 끼울 수 있도록 설계되어 있습니다	Sandwiched between flanges as per JIS(KS)
워터·햄머 현상이 없습니다	판체크밸브는 역류가 일어나기 전에 스프링 힘으로 닫히므로 워터·햄머 현상이 없습니다	Short overall length and minimum weight
얇고 작고 가볍습니다	판체크밸브는 디스크 이동거리가 짧고 별도의 연결플랜지가 없으므로 면간거리나 중량이 기존의 스윙체크나 리프트체크에 비교하여 짧고 가볍습니다	Easy to install and dismantle
고장이 거의 없습니다	판체크밸브는 단순한 구조로 고장이 거의 없어 사용상의 하자가 없는 한 5년이상 보수없이 사용할 수 있습니다. 보수 수리도 신속하고 손쉽게 할 수 있습니다	No backflow, no water hammer
기밀이 확실합니다	판체크밸브의 디스크와 시트면은 전량 램핑가공되어 안정된 기밀을 보장합니다 작동이 부드럽고 기밀부위(디스크와 시트 접촉면)가 끊임없이 변동되므로 마모율이 적습니다	Tight sealing
본체누설이 없습니다	판체크밸브는 Cap이나 가공용 Hole자국이 없으므로 외부로의 누설이 일체없습니다	Long life
범용입니다	판체크밸브는 일반 스윙체크밸브나 리프트체크밸브를 대신하여 모든 라인에 설치할 수 있는 범용체크 밸브입니다.	Maintenance free
		Multi directional
		No leakage to the outside
		General use

표준사양(SPECIFICATIONS)

Model		HS-PC-1				HS-PC-2							
재질	Body	Forged Brass, Cast Bronze				Cast Stainless Steel							
	Disc	Stainless Steel				Stainless Steel							
	Spring	//				//							
	Spring Seat	//				//							
사용압력(kgf/cm ²)		16				40				20			
수압시험(kgf/cm ²)	Body	24				60				30			
	Disc	18				44				22			
유로저항 배관연결		구두손실선도 참조 플랜지 끼움식(Water식), KS 10k Flange사용											
구경	15A	20A	25A	32A	40A	50A	65A	80A	100A	125A	150A	200A	250A
HS-PC-1	0	0	0	0	0	0	0	0	0	0	0	0	0
HS-PC-2	0	0	0	0	0	0	0	0	0	0	0	0	0
HS-PCS-1	0	0	0	0	0	0	0	0	0	0	0	0	0
HS-PCS-2	0	0	0	0	0	0	0	0	0	0	0	0	0

판체크밸브 주의사항

- 01 각종 산업표준에서 메탈시트 방식의 체크밸브의 경우 미량의 누설량을 허용하고 있습니다 따라서, 엄격한 누설관리가 필요한 경우 당사와 상의를 요하며 관련표준이 필요할 시 연락바랍니다
- 02 특수유체나 고온·고압에 사용될 시 당사와 상의 바랍니다
- 03 물때나 스케일이 많이 끼이는 곳에는 마찰력이 적은 스테인리스스틸 제품을 사용 바랍니다
- 04 부스터 펌퍼장치, 왕복동 콤프레샤 및 에어 드라이어 등 잦은 개폐가 요구되는 곳에 사용할 시 당사와 상의 바랍니다

수두손실선도(HEAD LOSS CHART)

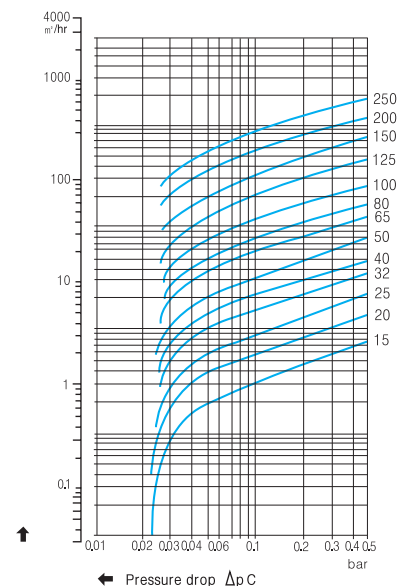

작동원리 및 용도(OPERATION & SERVICE)

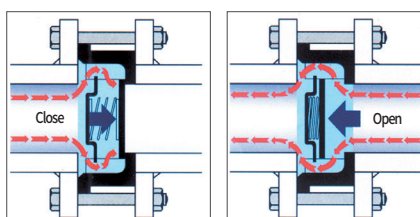

용도
액체, 증기, 기름(Water, Steam, Oil)

모델명
HS-PC-1, HS-PC-2, HS-PCS-1, HS-PCS-2

Model No. HSV-PCVM18

판체크밸브 Pan Check Valve(Wafer Type)

HS-PC-1

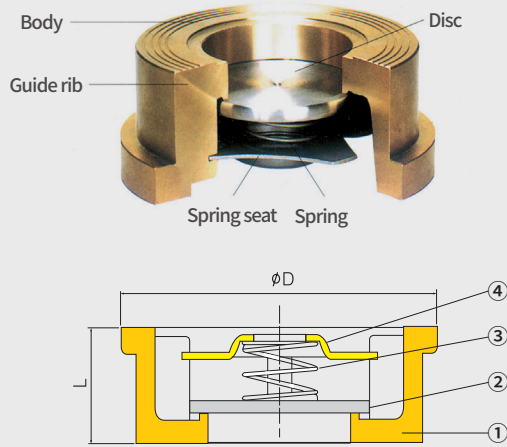

HS-PCS-1

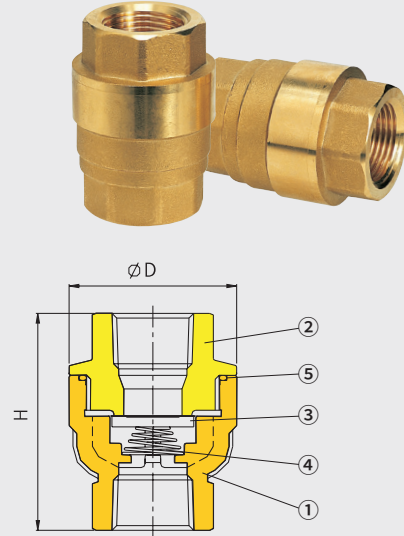

Dimensions & Drawing / 치수

※ 면간치수(L): DIN 3202

Size		플랜지식 (HS-PC-1)		나사식 (HS-PCS-1)	
mm	inch	L	ϕD	H	ϕD
15	1/2	16	40	56	43
20	3/4	19	46	68	47
25	1	22	60	76	56
32	1 1/4	28	72	85	66
40	1 1/2	32	87	94	77
50	2	40	100	98.5	92
65	2 1/2	46	118	-	-
80	3	50	133	-	-
100	4	60	153	-	-

Opening Pressure / 개방압력

※ 화살표는 유체흐름방향을 표시함 (kgf/cm²)

Size		플랜지식 (HS-PC-1)			H	나사식 (HS-PCS-1)
mm	inch	스프링있을때(With spring)				스프링있을때(With spring)
15	1/2	▲ 0.053	▶ 0.051	▼ 0.046	▲ 0.005	▶ 0.07
20	3/4	0.054	0.051	0.046	0.005	0.07
25	1	0.055	0.051	0.046	0.005	0.07
32	1 1/4	0.055	0.051	0.045	0.006	0.07
40	1 1/2	0.056	0.051	0.045	0.006	0.08
50	2	0.057	0.052	0.044	0.007	0.08
65	2 1/2	0.057	0.052	0.044	0.007	-
80	3	0.058	0.052	0.042	0.007	-
100	4	0.059	0.053	0.042	0.009	-

Materials / 재질

플랜지식		나사식	
Part name	HS-PC-1 Materials	Part name	HS-PCS-1 Materials
①Body	C3771	①Body	C3771
②Disc	STS304	②Cap	C3771
③Spring	STS304	③Disc	STS304
④Spring Seat	STS304	④Spring	STS304
-	-	⑤O-Ring	N.B.R

Model No. HSV-PCVM18

판체크밸브 Pan Check Valve(Wafer Type)

HS-PC-2

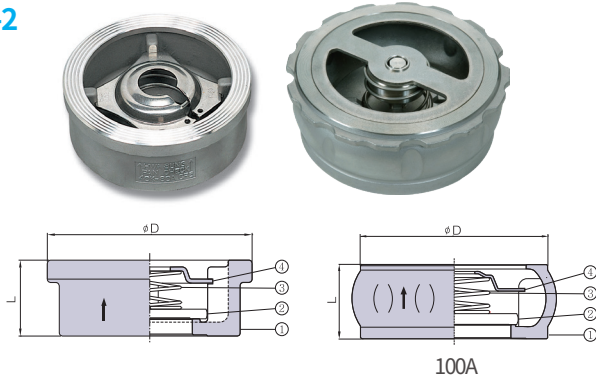

HS-PCS-2

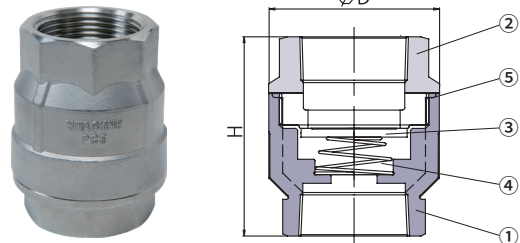

Dimensions & Drawing / 치수

※ 면간치수(L): DIN 3202

Size		플랜지식 (HS-PC-2)		나사식 (HS-PCS-2)	
mm	inch	HS-PC-2	HS-PC-2	H	ØD
		L	ØD		
15	1/2	16	40	55	35
20	3/4	19	50	62	43
25	1	22	61	74	54
32	1 1/4	28	72	80	64
40	1 1/2	32	87	87	75
50	2	40	101	98.5	90
65	2 1/2	46	120	-	-
80	3	50	133	-	-
100	4	60	153	-	-
125	5	90	195	-	-
150	6	105	223	-	-
200	8	140	262	-	-
250	10	170	324	-	-

Opening Pressure / 개방압력

※ 화살표는 유체 흐름 방향을 표시함 (kgf/cm²)

Size		플랜지식 (HS-PC-2)			나사식 (HS-PCS-2)	
mm	inch	스프링있을때(With spring)			스프링있을때(With spring)	
		▲	▶	▼	▲	▶
15	1/2	0.053	0.051	0.046	0.005	0.07
20	3/4	0.054	0.051	0.046	0.005	0.07
25	1	0.055	0.051	0.046	0.005	0.07
32	1 1/4	0.055	0.051	0.045	0.006	0.07
40	1 1/2	0.056	0.051	0.045	0.006	0.08
50	2	0.057	0.052	0.044	0.007	0.08
65	2 1/2	0.057	0.052	0.044	0.007	-
80	3	0.058	0.052	0.042	0.007	-
100	4	0.060	0.053	0.039	0.012	-
125	5	0.062	0.053	0.037	0.013	-
150	6	0.062	0.052	0.033	0.016	-
200	8	0.063	0.050	0.028	0.019	-
250	10	0.065	0.051	0.027	0.021	-

Materials / 재질

플랜지식		나사식	
Part name	HS-PC-2 Materials	Part name	HS-PCS-2 Materials
①Body	SSC13	①Body	SSC13
②Disc	STS304/SSC13	②Cap	SSC13
③Spring	STS304	③Disc	STS304
④Spring Seat	STS304	④Spring	STS304
-	-	⑤O-Ring	N.B.R

Model No. HSV-GPBW33

입상용용접형볼밸브: 파이프성형방식, 10K/20K

Brass Ball Valve 0.98MPa(10kgf/cm²) / Ball Valve(KS B 2308)

FOR LEVER 완전 용접형 볼 밸브: 산업용, 가스 배관용, 지역난방등의 온수용에 사용 가능
(가스용은 가스안전공사 검인품임, Locking Device 기본 사양)

For industry, gas pipeline and district heating
Approved valve by Korea Gas Safety Corporation
Locking device is standard.

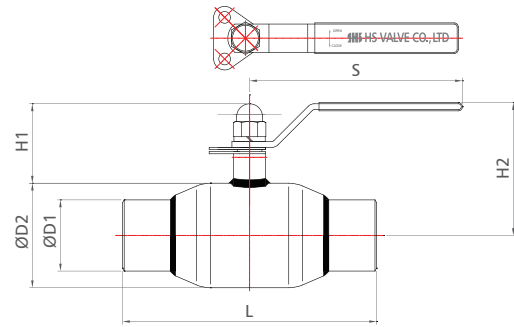

Dimension

DIAMETER	D1*	D2	L		H1		H2	S
			General	ASME	General	보온용		
32	42.7	60.5	300	178	58	83	92	154
40	48.6	76.3	300	190	67	97	107	181
50	60.5	88.9	300	216	67	97	113	181
65	76.3	108	300	241	68	99	146	240
80	89.1	127	300	282	68	99	156	240
100	114.3	159	325	305	76	112	180	320
125	139.8	194	325	325	76	112	198	320
150	165.2	219	350	403	137	187	237	407
200	216.3	273	400	419	137	187	265	407

FOR GEAR OR ACTUATOR

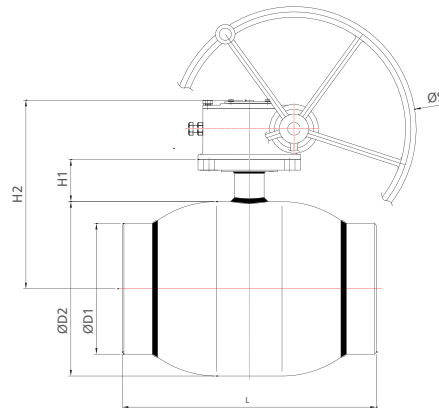

Dimension

DIAMETER	D1	D2	L		H1		H2	S
			150	ASME	General	보온용		
150	165.2	219	350	403	72	122	285	400
200	216.3	273	400	419	72	122	312	400
250	267.4	356	520	457	86	146	386	500
300	318.5	426	610	502	86	146	421	500

* D1 치수는 KS, ANSI, GOST 등 주문에 따라 변경 가능합니다. * Other D1 dimensions are available upon request.

※ 품질 및 성능 향상을 위해 상기 치수는 사전공지 없이 변경 될 수 있습니다.. ※ The above dimensions may be changed without notice.

자재사용승인원

본 자재사용승인원의 모든 자료는 원본과 동일함을 증명합니다



본 제품의 구매정보에 대한 사항은 KSAISO/IEC GUIDE 14, 37을 토대로 제작한 것임.

사업자등록증 (법인사업자)

등록번호 : 503-81-08664

법인명 (단체명) : 화성밸브(주)
대표자 : 장원규, 장성필
(각자대표)

개업연월일 : 1987년 05월 01일 ~ 법인등록번호 : 170111-0030958
사업장소재지 : 대구광역시 서구 팔달로2길 29(비산동)

본점소재지 : 대구광역시 서구 팔달로2길 29(비산동)

사업의종류 : **임대** 제조업 부동산업
 임대 **밸브** **임대**

발급사유 : 정정

사업자단위과세적용사업자여부 : 여() 부()
전자세금계산서전용전자우편주소 : hsvaive@bill36524.com

2017년 07월 04일

서대구세무서장



문서화인번호: 1674-6116-9449-2749

공장등록증명(신청서)

접수번호 2023012556722188001 접수일 2023.01.25 처리기간 즉시

회사명	전화번호
화성밸브(주)	053-353-5789
대표자 성명	생년월일(법인등록번호)
장원규, 장성필	170111-0030958
대표자 주소(법인소재지)	
대구광역시 서구 팔달로2길 29 (비산동, 화성)	

공장소재지	지목	보유구분
대구광역시 서구 팔달로2길 29 (비산동, 화성) 외1필지	공장용지	자가 [O], 임대 []
공장등록일	사업시작일	종업원 수
1980년 12월 11일	1987년 05월 01일	남 : 78 여 : 48

등록내용	등록조건
공장의 압중(분류번호) 택, 밸브 및 유사장치 제조업(29133)	
공장부지면적(㎡) 4086.000	제조시설면적(㎡) 905.010



등록번호 : 2019-09-25
공정관리번호 : 170111003095801

「산업집적활성화 및 공장설립에 관한 법률」 제16조제1항·제2항·제3항에 따라 위와 같이 등록된 공장을 증명합니다.

2023년 01월 25일

한국산업단지공단이사장



본 증명서는 인터넷으로 발급되었으며, 정부24(gov.kr)의 인터넷발급문서진위확인 메뉴를 통해 위변조 여부를 확인할 수 있습니다. (발급일로부터 90일까지) 또한 문서여단의 바코드도 진위확인(정부24 앱 또는 스캐너용 문서확인프로그램)을 하실 수 있습니다.



차리부서명 경제과
담당자명 이준영
전화번호 053)663-2674

(액화석유가스 가스용품제조사업) 허가증

- 1. 사업의 종류 및 대상 범위 : 액화석유가스 가스용품제조사업
- 2. 상호 : 화성밸브(주)
- 3. 사업소 소재지 : 대구광역시 서구 팔달로2길 29 (비산동)
- 4. 대표자 성명 : 장원규 외 1명
- 5. 대표자 생년월일 : 1963년 11월 02일
- 6. 가스용품의 종류 및 규격 : 나사식볼밸브(8A-200A) 호
콕크, 글로브밸브



「액화석유가스의 안전관리 및 사업법」 제5조제1항·제2항, 제8조제1항 및 같은 법 시행규칙 제10조제1항에 따라 위와 같이 허가합니다.

2020년 05월 08일



대구광역시 서구청



용기제조등록증명서

사업의 종류	가스용기제조사업		
상호 (명칭)	화성밸브(주)		
사업소소재지	대구광역시 서구 팔달로2길 29(비산동)		
성명 (대표자)	장원규외 1인 (장성필)	생년월일	1963.11.2
제조장판매의 가스명	산소용기용 밸브		
	아세틸렌용기용 밸브		
	엘피지용기용 밸브		
	엘피지자동차용기용 밸브(3종)		
용기내장형 가스난방기용 밸브			



고압가스안전관리법 제5조제1항, 제5조제2항, 제6조제1항제3호에 따라 용기(냉동기·특정설비)의 제조등록 또는 제조등록을 마쳤으므로 용기(냉동기·특정설비)의 제조등록증명서를 발급합니다.

2017년 7월 7일



대구광역시 서구청

취조허가 : 1987.3.30.

제 2012-1 호

[가스용품제조사업]허가증

①사업의 종류 및 대상범위	가스용품제조사업		
②상 호	화성밸브(주) 3공장		
③사업소소재지	경산시 진량읍 다문로138 (전화번호 : 854-5780)		
④성 명 (대 표 자)	장 원 규 장 장 필	⑤생년월일	1963.11.02 1968.10.09
⑥가스용품의 종류 및 규격	○ 배관용밸브 • 매물용점형 가스용 볼밸브(50A~750A) • 그 밖의 배관용 밸브(25A,50A, 1/2"~48")		



「액화석유가스의 안전관리 및 사업법」 제53조제1항제2호
같은 법 시행규칙 제10조제1항에 따라 위와 같이 허가합니다.

2017년 7월 21일



경 산 시

제 2010-2 호

(가스용품제조사업)허가증

①사업의 종류 및 대상범위	가스용품제조업		
②상 호	화성밸브(주) 2공장		
③사업소소재지	경산시 진량읍 공단8로 222 (전화번호 : 857-5789)		
④성 명 (대 표 자)	장 원 규 장 장 필	⑤생년월일	1963.11.02 1968.10.09
⑥가스용품의 종류 및 규격	배관용 밸브(볼밸브), 매물 용점형 가스용 볼밸브		



「액화석유가스의 안전관리 및 사업법」 제53조제1항제2호
같은 법 시행규칙 제10조제1항에 따라 위와 같이 허가합니다.

2017년 7월 21일



경 산 시

KTC2016-0112

[정기심사만료일 : 2025년 05월 24일]



제품인증서

1. 제조업체명 : 화성밸브(주)
2. 대표자성명 : 장원규, 장성필
3. 공장 소재지 : 대구광역시 서구 팔달로2길 29 (비산동)
4. 인증제품

가. 표준명 : 볼 밸브

나. 표준번호 : KSB2308

다. 종류·등급·호칭 또는 모델 :

나사식, 10K, 미터가는 나사, [석유공업용(가스), 석유냉운수용, 화학약품용], 8mm~80mm
 나사식, 10K, 관용 테이퍼 나사, [석유공업용(가스), 석유공업용(액체), 수도용 냉운수용, 공업용 냉운수용, 화학약품용], 8mm~80mm
 나사식, 20K, 미터가는나사, 수도용 냉운수용, 15mm~65mm
 나사식, 20K, 관용 테이퍼 나사, 수도용 냉운수용, 15mm~65mm



「산업표준화법」 제17조제1항에 따른 인증심사를 한 결과 한국산업표준(KS)과 인증심사기준에 적합하므로, 「산업표준화법」 제15조 및 같은 법 시행규칙 제10조 제1항에 따라 위와 같이 한국산업표준(KS)에 적합함을 인증합니다.



2022년 05월 04일



* 변경내역 이면기재

KTC2016-0111

[정기심사만료일 : 2025년 05월 24일]



제품인증서

1. 제조업체명 : 화성밸브(주)
2. 대표자성명 : 장원규, 장성필
3. 공장 소재지 : 대구광역시 서구 팔달로2길 29 (비산동)
4. 인증제품

가. 표준명 : 청동 밸브

나. 표준번호 : KSB2301

다. 종류·등급·호칭 또는 모델 :

공업용 : 5K 나사 끼움형 게이트 밸브 (15mm~50mm)
 수도용, 공업용 : 10K 나사 끼움형 게이트 밸브 (15mm~50mm)
 수도용, 공업용 : 10K 나사 끼움형 글로브 밸브 (15mm~50mm)
 수도용, 공업용 : 10K 나사 끼움형 스윙 체크 밸브 (15mm~50mm)



「산업표준화법」 제17조제1항에 따른 인증심사를 한 결과 한국산업표준(KS)과 인증심사기준에 적합하므로, 「산업표준화법」 제15조 및 같은 법 시행규칙 제10조 제1항에 따라 위와 같이 한국산업표준(KS)에 적합함을 인증합니다.



2022년 05월 04일



* 변경내역 이면기재

KTC2016-0113

[정기심사만료일 : 2025년 05월 24일]



제품인증서

1. 제조업체명 : 화성밸브(주)
2. 대표자성명 : 장원규, 장성필
3. 공장 소재지 : 대구광역시 서구 팔달로2길 29 (비산동)
4. 인증제품

가. 표준명 : 액화석유가스 실린더용 밸브

나. 표준번호 : KSB6212

다. 종류·등급·호칭 또는 모델 :

클랜드 너트가 없는 것 : 안전장치가 있는 것
 클랜드 너트가 없는 것 : 차단 기구(가이드 고정식)가 있는 것
 클랜드 너트가 없는 것 : 차단 기구(가이드 이동식)가 있는 것



「산업표준화법」 제17조제1 항에 따른 인증심사를 한 결과 한국산업표준(KS)과
 인증심사기준에 적합하므로, 「산업표준화법」 제15조 및 같은 법 시행규칙 제10조
 제1 항에 따라 위와 같이 한국산업표준(KS)에 적합함을 인증합니다.



2022년 12월 14일

한국기계연구원
 한국기계전기전자시험연구원
 Korea Testing Certification Institute
 연구원장인

* 변경내역 이면기재

KTC2016-0114

[정기심사만료일 : 2025년 05월 24일]



제품인증서

1. 제조업체명 : 화성밸브(주)
2. 대표자성명 : 장원규, 장성필
3. 공장 소재지 : 대구광역시 서구 팔달로2길 29 (비산동)
4. 인증제품

가. 표준명 : 고압가스 실린더용 밸브

나. 표준번호 : KSB6214

다. 종류·등급·호칭 또는 모델 :

수나사, 판



「산업표준화법」 제17조제1 항에 따른 인증심사를 한 결과 한국산업표준(KS)과
 인증심사기준에 적합하므로, 「산업표준화법」 제15조 및 같은 법 시행규칙 제10조
 제1 항에 따라 위와 같이 한국산업표준(KS)에 적합함을 인증합니다.



2022년 05월 04일

한국기계연구원
 한국기계전기전자시험연구원
 Korea Testing Certification Institute
 연구원장인

* 변경내역 이면기재

출력일: 2020년 02월 13일

출력자: 화성밸브(주) (IP:61.38.44.130)

위생안전기준 인증서

1. 인 증 번 호 : KCW-2012-0301

2. 제조 업체명 : 화성밸브(주)

3. 대 표 자 : 장원규, 장성필

4. 본 사 주 소 : 대구광역시 서구 팔달로2길 29 (비산동)

5. 공장 소재지 : 대구광역시 서구 팔달로2길 29 (비산동)

6. 제 품 명 : 볼 밸브

7. 종류, 등급 또는 호칭 : 별지 참조

8. 용 도 : 급수설비



「수도법」 제14조제1항 및 「수도용 자재와 제품의 위생안전기준 인증 등에 관한 규칙」 제8조제1항에 따라 인증서를 발급한 제품입니다.

2012년 06월 14일



한국물기술인증원



※ QR코드로 인증서 정보 이용 시 정보 URL이 'http://www.kctap.or.kr' 로 시작하지 않으면 정상적인 인증서 정보가 아닙니다.

출력일: 2020년 02월 13일

출력자: 화성밸브(주) (IP:61.38.44.130)

위생안전기준 인증서

1. 인 증 번 호 : KCW-2018-0120

2. 제조 업체명 : 화성밸브(주)

3. 대 표 자 : 장원규, 장성필

4. 본 사 주 소 : 대구광역시 서구 팔달로2길 29 (비산동)

5. 공장 소재지 : 대구광역시 서구 팔달로2길 29 (비산동)

6. 제 품 명 : 정동밸브

7. 종류, 등급 또는 호칭 : 별지 참조

8. 용 도 : 급수설비



「수도법」 제14조제1항 및 「수도용 자재와 제품의 위생안전기준 인증 등에 관한 규칙」 제8조제1항에 따라 인증서를 발급한 제품입니다.

2018년 05월 17일



한국물기술인증원



※ QR코드로 인증서 정보 이용 시 정보 URL이 'http://www.kctap.or.kr' 로 시작하지 않으면 정상적인 인증서 정보가 아닙니다.

출력일: 2020년 02월 13일

출력자: 화성밸브(주) (IP:61.38.44.130)

위생안전기준 인증서

1. 인 증 번 호 : KCW-2012-0303

2. 제조 업체명 : 화성밸브(주)

3. 대 표 자 : 장원규, 장성필

4. 본 사 주 소 : 대구광역시 서구 팔달로2길 29 (비신동)

5. 공장 소재지 : 대구광역시 서구 팔달로2길 29 (비신동)

6. 제 품 명 : 수위조절 밸브

7. 종류, 등급 또는 호칭 : 별지 참조

8. 용 도 : 일반수도용 자체 규격 위생안전기준



「수도법」 제14조제1항 및 「수도용 자재와 제품의 위생안전기준 인증 등에 관한 규칙」 제8조제1항에 따라 인증서를 발급한 제품입니다.

2012년 06월 14일



※ QR코드로 인증서 정보 이용 시 정보 URL이 'http://www.kctap.or.kr' 로 시작하지 않으면 정상적인 인증서 정보가 아닙니다.

출력일: 2020년 02월 13일

출력자: 화성밸브(주) (IP:61.38.44.130)

위생안전기준 인증서

1. 인 증 번 호 : KCW-2012-0304

2. 제조 업체명 : 화성밸브(주)

3. 대 표 자 : 장원규, 장성필

4. 본 사 주 소 : 대구광역시 서구 팔달로2길 29 (비신동)

5. 공장 소재지 : 대구광역시 서구 팔달로2길 29 (비신동)

6. 제 품 명 : 체크밸브

7. 종류, 등급 또는 호칭 : 별지 참조

8. 용 도 : 일반수도용 자체 규격 위생안전기준



「수도법」 제14조제1항 및 「수도용 자재와 제품의 위생안전기준 인증 등에 관한 규칙」 제8조제1항에 따라 인증서를 발급한 제품입니다.

2012년 06월 14일



※ QR코드로 인증서 정보 이용 시 정보 URL이 'http://www.kctap.or.kr' 로 시작하지 않으면 정상적인 인증서 정보가 아닙니다.



KTC Korea Testing Certification

문서관리번호 : JIE3-ZWU5-FPOS

시험성적서

성적서 번호 : GT2024-01450

회사명 : 화성밸브(주)
대표자 : 강원규, 강성필
주소 : 대구광역시 서구 팔달로2길 29 (비산동)

- 1. 시료명 : 황동나사형 볼밸브(10K)
- 규격 및 형식 : 8A, 10A, 15A, 20A, 25A, 32A, 40A, 50A
- 2. 성적서의 용도 : 품질관리용
- 3. 접수일자 : 2024년 02월 14일
- 4. 시험일자 : 2024년 02월 14일 ~ 2024년 02월 22일
- 5. 시험방법 : KS B 2308 : 2021
- 6. 시험결과 : 세부시험결과참조

시험자 : 심규영 **심규영**



1. 이 성적서는 의뢰자가 제시한 시료 및 시료명으로 시험한 결과로써 전체 제품에 대한 품질을 보증하지 않습니다.
2. 이 성적서는 우리 시험연구원의 사전 동의 없이 홍보, 선전, 광고 및 소송용으로 사용될 수 없으며 용도 이외의 사용을 금합니다.
3. 이 성적서의 진위여부는 홈페이지(www.ktc.re.kr)에서 확인할 수 있습니다.



2024년 02월 22일

한국기계연구원
한국기계시험연구원장인

www.ktc.re.kr [43008] 대구광역시 달성군 구지면 국가산업단지40길 2
TEL : 053-260-3208 FAX : 053-558-8129

서식P708-05 (Rev.4)

Page : 1 of 2

이 성적서 발급으로 고객님께서 100kg의 CO2를 저감하였습니다



KTC Global Reliable Partner

KTC Korea Testing Certification

시험결과

성적서 번호 : GT2024-01450

■ 황동나사형 볼밸브(10K)

시험항목	단위	시험결과									시험방법
		8A	10A	15A	20A	25A	32A	40A	50A		
몸통 내압 (수압, 2.94 MPa, 1분)	-	이상 없음	이상 없음	이상 없음	이상 없음	이상 없음	이상 없음	이상 없음	이상 없음	이상 없음	KS B 2308 : 2021
누설 시험 (질소압, 1.76 MPa, 1분)	-	누설 없음	누설 없음	누설 없음	누설 없음	누설 없음	누설 없음	누설 없음	누설 없음	누설 없음	

- * 비교
- 시험장소 : □고정시험실 ■현장시험(주소 : 대구광역시 서구 팔달로2길 29)
 - 사용계측기

계측기명	기기번호	차기과정연월일	관리주체
게이지용 압력계(다이얼)	C150402199	2024.03.29	한국기계연구원
게이지용 압력계(다이얼)	P201226578	2024.05.18	한국기계연구원
초시계	14-17045	2025.01.12	한국기계연구원

끝.

서식P708-06 (Rev.2)

Page : 2 of 2





시험성적서

성적서 번호 : GT2024-01456

회사명 : 화성밸브(주)
대표자 : 강원규, 장성필
주소 : 대구광역시 서구 팔달로2길 29 (비신동)

- 1. 시료명 : 스텐나사형 볼밸브(10K)
- 규격 및 형식 : 15A, 20A, 25A, 32A, 40A, 50A
- 2. 성적서의 용도 : 품질관리용
- 3. 접수일자 : 2024년 02월 14일
- 4. 시험일자 : 2024년 02월 14일 ~ 2024년 03월 05일
- 5. 시험방법 : KS B 2308 : 2021
- 6. 시험결과 : 세부시험결과참조

시험자 : 심규영 상거영



- 1. 이 성적서는 의뢰자가 제시한 시료 및 시료명으로 시험한 결과에 대해 제품의 전체 품질을 보증하지 않습니다.
- 2. 이 성적서는 우리 시험연구원의 시전 동의 없이 홍보, 선전, 광고 및 소송용으로 사용될 수 없으며 용도 이외의 사용을 금합니다.
- 3. 이 성적서의 진위여부는 홈페이지(www.ktc.re.kr)에서 확인할 수 있습니다.

2024년 03월 05일

한국기계시험연구원
www.ktc.re.kr [43008] 대구광역시 달성군 구지면 국가산단로40길 2
TEL : 053-260-3208 FAX : 053-558-8129



서식P708-05 (Rev.4)

Page : 1 of 2

본 이 성적서의 발급으로 고객님께서 100 kg의 CO2를 저감하였습니다



시험결과

성적서 번호 : GT2024-01456

■ 스텐나사형 볼밸브(10K)

시험항목	단위	시험결과					시험방법
		15A	20A	25A	32A	40A	
몸통 내압 (수압, 2.94 MPa, 1분)	-	이상 없음	이상 없음	이상 없음	이상 없음	이상 없음	이상 없음
누설 시험 (질소압, 1.76 MPa, 1분)	-	누설 없음	누설 없음	누설 없음	누설 없음	누설 없음	누설 없음

※ 비교
- 시험장소 : 대구광역시 서구 팔달로2길 29
- 사용계측기 : 현장시험(주소 : 대구광역시 서구 팔달로2길 29)

계측기명	기기번호	차기교정일자
게이지용 압력계(다이얼)	C150402199	2024.03.29
게이지용 압력계(다이얼)	P201226578	2024.05.18
초시계	14-17045	2025.01.12



끝.

서식P708-06 (Rev.3)

Page : 2 of 2





시험성적서

성적서 번호 : GT2024-01451

회사명 : 화성밸브(주)
대표자 : 강원규, 장성필
주소 : 대구광역시 서구 팔달로2길 29 (비산동)

- 1. 시료명 : 냉온수용 볼밸브(10K)
- 규격 및 형식 : 15A, 20A, 25A, 32A, 40A, 50A
- 2. 성적서의 용도 : 품질관리용
- 3. 접수일자 : 2024년 02월 14일
- 4. 시험일자 : 2024년 02월 14일 ~ 2024년 02월 22일
- 5. 시험방법 : KS B 2308 : 2021
- 6. 시험결과 : 세부시험결과참조

시험자 : 심규영 **심규영**



- 1. 이 성적서는 의뢰자가 제시한 시료 및 시료명으로 시험한 결과로써 전체 제품에 대한 품질을 보증하지 않습니다.
- 2. 이 성적서는 우리 시험연구원의 시선 동의 없이 홍보, 선전, 광고 및 소송용으로 사용될 수 없으며 용도 이외의 사용을 금합니다.
- 3. 이 성적서의 진위여부는 홈페이지(www.ktc.re.kr)에서 확인할 수 있습니다.



2024년 02월 22일

한국기계시험연구원
www.ktc.re.kr [43008] 대구광역시 달성군 구지면 국가산업단지40길 2
TEL : 053-260-3208 FAX : 053-558-8129

서식P708-05 (Rev.4)

Page : 1 of 2

이 성적서 발급으로 고객님께서 100kg의 CO2를 저감하였습니다



KTC Global Reliable Partner

시험결과

성적서 번호 : GT2024-01451

■ 냉온수용 볼밸브(10K)

시험항목	단위	시험결과					시험방법
		15A	20A	25A	32A	40A	
몸통 내압 (수압, 2.94 MPa, 1분)	-	이상 없음	이상 없음	이상 없음	이상 없음	이상 없음	이상 없음
누설 시험 (질소압, 1.76 MPa, 1분)	-	누설 없음	누설 없음	누설 없음	누설 없음	누설 없음	누설 없음

※ 비교
- 시험장소 : 대구광역시 서구 팔달로2길 29) ■ 현장시험(주소 : 대구광역시 서구 팔달로2길 29)
- 사용계측기

계측기명	기기번호	차기교정일자	권리주체
게이지용 압력계(다이얼)	C150402199	2024.03.29	한국기계시험연구원
게이지용 압력계(다이얼)	P201226578	2024.05.18	한국기계시험연구원
초시계	14-17045	2025.01.12	한국기계시험연구원

끝.

서식P708-06 (Rev.3)

Page : 2 of 2





KTC Korea Testing Certification

문서관리번호 : DLX9-AWAW-L7LW

시험성적서

성적서 번호 : GT2024-01454

회사명 : 화성밸브(주)
대표자 : 장원규, 강성필
주소 : 대구광역시 서구 팔달로2길 29 (비산동)

- 1. 시료명 : 냉온수용 볼밸브(20K)
-규격 및 형식 : 15A
2. 성적서의 용도 : 품질관리용
3. 접수일자 : 2024년 02월 14일
4. 시험일자 : 2024년 02월 14일 ~ 2024년 02월 22일
5. 시험방법 : KS B 2308 : 2021
6. 시험결과 : 세부시험결과참조

시험자 : 심규영
성규영



2024년 02월 22일

한국기계연구원
한국기계시험연구원장인

www.ktc.re.kr [43008] 대구광역시 탈성군 구지면 국가산단대로40길 2
TEL : 053-260-3208 FAX : 053-558-8129

서식P708-05 (Rev.4)

Page : 1 of 2

본 이 성적서의 발급으로 고객님께서 100kg의 CO2를 절약하셨습니다.



KTC Korea Testing Certification

시험결과

성적서 번호 : GT2024-01454

■ 냉온수용 볼밸브(20K)

Table with 4 columns: 시험항목, 단위, 시험결과, 시험방법. Rows include 몸통 내압, 누설 시험, and KS B 2308 : 2021.

* 비교
- 시험장소 : □고정시험실 ■현장시험(주소 : 대구광역시 서구 팔달로2길 29)
- 사용계측기

Table with 5 columns: 계측기명, 기기번호, 차기교정일자, 시험기관, 관리주체. Includes dates and KTC information.

를.

서식P708-06 (Rev.3)

Page : 2 of 2





KTC Korea Testing Certification

문서관리번호 : ER81-7WRQ-DKZH

시험성적서

성적서 번호 : GT2024-01452

회사명 : 화성밸브(주)
대표자 : 강원규, 장성철
주소 : 대구광역시 서구 팔달로2길 29 (비산동)

- 1. 시료명 : 냉온수용 볼밸브(10K)-sp조인트형
-규격 및 형식 : 15A, 20A, 25A, 32A, 40A, 50A
2. 성적서의 용도 : 품질관리용
3. 접수일자 : 2024년 02월 14일
4. 시험일자 : 2024년 02월 14일 ~ 2024년 03월 04일
5. 시험방법 : KS B 2308 : 2021
6. 시험결과 : 세부시험결과참조

시험자 : 심규영 성규영



2024년 03월 04일

한국기계연구원
한국기계시험연구원장인

www.ktc.kr [43008] 대구광역시 달성군 구지면 국가산업단지40길 2
TEL : 053-260-3208 FAX : 053-558-8129

서식P708-05 (Rev.4)

Page : 1 of 2

이 성적서 발급으로 고객님께서 100kg의 CO2를 절약하셨습니다



KTC Create the Future with Trust Global Reliable Partner KTC

KTC Korea Testing Certification

시험결과

성적서 번호 : GT2024-01452

냉온수용 볼밸브(10K)-sp조인트형

Table with columns: 시험항목, 단위, 시험결과 (15A, 20A, 25A, 32A, 40A, 50A), 시험방법. Rows include 몸통 내압 and 누설 시험.

비고
- 시험장소 : 대구광역시 서구 팔달로2길 29
- 사용계측기 : 환장시험(주소 : 대구광역시 서구 팔달로2길 29)

Table with columns: 계측기명, 기기번호, 차기과정일자, 원본대조필, 관리주체. Rows include 디지털용 압력계(다이얼) and 초시계.

끝.

서식P708-06 (Rev.3)

Page : 2 of 2





KTC
Korea Testing Certification

문서관리번호 : X004-36EH-4MU

시험성적서

성적서 번호 : GT2024-01455

회사명 : 화성밸브(주)
대표자 : 장원규, 장성필
주소 : 대구광역시 서구 팔달로2길 29 (비산동)

1. 시료명 : 냉온수용 볼밸브(ZOK)-sp조인트형
- 규격 및 형식 : 15A
2. 성적서의 용도 : 품질관리용
3. 접수일자 : 2024년 02월 14일
4. 시험일자 : 2024년 02월 14일 ~ 2024년 03월 05일
5. 시험방법 : KS B 2308 : 2021
6. 시험결과 : 세부시험결과참조

시험자 : 삼규영 **싱규영**



1. 이 성적서는 의뢰자가 제시한 시료 및 시료명으로 시험한 결과로써 견제 제품에 대한 품질을 보증하지 않습니다.
2. 이 성적서는 우리 시험연구원의 사전 동의 없이 홍보, 선전, 광고 및 소송용으로 사용될 수 없으며 용도 이외의 사용을 금합니다.
3. 이 성적서의 진위여부는 홈페이지(www.ktc.re.kr)에서 확인할 수 있습니다.



2024년 03월 05일

한국기계연구원
한국기계시험연구원장인

www.ktc.re.kr [43008] 대구광역시 달성군 구지면 국가산단대로40길 2
TEL : 053-260-3208 FAX : 053-558-8129

서식P708-05 (Rev.4)

Page : 1 of 2

※ 이 성적서 발급으로 고객님께서는 100kg의 CO2를 저감하였습니다 (※)



KTC Creates the Future with Trust Global Reliable Partner KTC

KTC
Korea Testing Certification

시험결과

성적서 번호 : GT2024-01455

■ 냉온수용 볼밸브(ZOK)-sp조인트형

시험항목	단위	시험결과		시험방법
		15A		
몸통 내압 (수압, 2.94 MPa, 1분)	-	이상없음		KS B 2308 : 2021
누설 시험 (질소압, 2.35 MPa, 1분)	-	누설없음		

- ※ 비교
- 시험장소 : □고정시험실 ■현장시험(주소 : 대구광역시 서구 팔달로2길 29)
- 사용계측기

계측기명	기기번호	차기교정일자	관리주체
게이지용 압력계(다이얼)	C150402199	2024.05.12	한국기계연구원
게이지용 압력계(다이얼)	P201226578	2024.05.12	
초시계	14-17045	2025.01.12	

끝.

서식P708-06 (Rev.3)

Page : 2 of 2





KTC Korea Testing Certification

문서관리번호 : 2CE0-EVNN-325V

시험성적서

성적서 번호 : GT2024-01457

회사명 : 화성밸브(주)
대표자 : 장원규, 장성필
주소 : 대구광역시 서구 팔달로2길 29 (비산동)

- 1. 시료명 : 청동밸브 게이트(10K)
- 규격 및 형식 : 15A, 20A, 25A, 32A, 40A, 50A
- 2. 성적서의 용도 : 품질관리용
- 3. 접수일자 : 2024년 02월 14일
- 4. 시험일자 : 2024년 02월 14일 ~ 2024년 03월 05일
- 5. 시험방법 : KS B 2301 : 2021
- 6. 시험결과 : 세부시험결과참조

시험자 : 심규영 **심규영**



- 이 성적서는 의뢰자가 제시한 시료 및 시료용으로 시험한 결과로서 전체 제품에 대한 품질을 보증하지 않습니다.
- 이 성적서는 우리 시험연구원의 사전 동의 없이 홍보, 선전, 광고 및 소송용으로 사용될 수 없으며 용도 이외의 사용을 금합니다.
- 이 성적서의 진위여부는 홈페이지(www.ktc.re.kr)에서 확인할 수 있습니다.



2024년 03월 05일

한국기계연구원
한국기계연구원 연구원장인

www.ktc.re.kr [43008] 대구광역시 달성군 구지면 국가산업단지40길 2
TEL : 053-260-3208 FAX : 053-558-8129

서식P708-05(Rev.4)

Page : 1 of 2

본 이 성적서 발급으로 고객님께서 100kg의 CO2를 저장하였습니다



KTC Korea Testing Certification

시험결과

성적서 번호 : GT2024-01457

■ 청동밸브 게이트(10K)

시험항목	단위	시험결과					시험방법	
		15A	20A	25A	32A	40A		50A
몸통 내압 (공기압, 0.6 MPa, 15 s)	-	이상 없음	이상 없음	이상 없음	이상 없음	이상 없음	이상 없음	KS B 2301 : 2021
누설 시험 (공기압, 0.6 MPa, 15 s)	-	누설 없음	누설 없음	누설 없음	누설 없음	누설 없음	누설 없음	

※ 비교
- 시험장소 : 대구광역시 서구 팔달로2길 29) ■ 현장시험(주소 : 대구광역시 서구 팔달로2길 29)
- 사용계측기

계측기명	기기번호	차기교정일자	유효기간
게이지용 압력계(다이얼)	P220109834	2024.03.09	2025.03.09
초시계	14-17045	2025.01.12	-

끝.

서식P708-06 (Rev.3)

Page : 2 of 2





KTC
Korea Testing Certification

문서관리번호 : VDKN-UUG-UAZO

시험성적서

성적서 번호 : GT2024-01458

회사명 : 화성밸브(주)
대표자 : 장원규, 장성필
주소 : 대구광역시 서구 팔달로2길 29 (비산동)

1. 시료명 : 청동밸브 글로브(10K)
- 규격 및 형식 : 15A, 20A, 25A, 32A, 40A, 50A
2. 성적서의 용도 : 품질관리용
3. 접수일자 : 2024년 02월 14일
4. 시험일자 : 2024년 02월 14일 ~ 2024년 03월 05일
5. 시험방법 : KS B 2301 : 2021
6. 시험결과 : 세부시험결과참조

시험자 : 심규영 **심규영**



1. 이 성적서는 의뢰자가 제시한 시료 및 시료명으로 시험한 결과로써 전체 제품에 대한 품질을 보증하지 않습니다.
2. 이 성적서는 우리 시험연구원의 사전 동의 없이 홍보, 선전, 광고 및 소송용으로 사용될 수 있으며 용도 이외의 사용을 금합니다.
3. 이 성적서의 진위여부는 홈페이지(www.ktc.re.kr)에서 확인할 수 있습니다.



2024년 03월 05일

한국기계연구원
한국기계시험연구원장인

www.ktc.re.kr [43008] 대구광역시 달성군 구지면 국가산업단지40길 2
TEL : 053-260-3208 FAX : 053-558-8129

서식P708-05 (Rev.4)

Page : 1 of 2

본 이 성적의 발급으로 고객님께서 100kg의 CO2를 저감하였습니다



KTC
Korea Testing Certification

시험결과

성적서 번호 : GT2024-01458

■ 청동밸브 글로브(10K)

시험항목	단위	시험결과					시험방법
		15A	20A	25A	32A	40A	
물통 내압 (공기압, 0.6 MPa, 15 s)	-	이상 없음	이상 없음	이상 없음	이상 없음	이상 없음	이상 없음
누설 시험 (공기압, 0.6 MPa, 15 s)	-	누설 없음	누설 없음	누설 없음	누설 없음	누설 없음	누설 없음

※ 비고

- 시험장소 : 대구광역시 서구 팔달로2길 29) ■ 현장시험(주소 : 대구광역시 서구 팔달로2길 29)
- 사용계측기

계측기명	기기번호	차기교정일자	유효기간
게이지용 압력계(다이얼)	P220109834	2024.03.20	2025.03.12
초시계	14-17045	-	-

끝.

Page : 2 of 2

서식P708-06 (Rev.3)





KTC
Korea Testing Certification

문서관리번호 : LZ2M+H6HL+SVRD

시험성적서

성적서 번호 : GT2024-01459

회사명 : 화성밸브(주)
대표자 : 장원규, 장성필
주소 : 대구광역시 서구 팔달로2길 29 (비산동)

1. 시료명 : 청동밸브 스윙체크(10K)
- 규격 및 형식 : 15A, 20A, 25A, 32A, 40A, 50A
2. 성적서의 용도 : 품질관리용
3. 접수일자 : 2024년 02월 14일
4. 시험일자 : 2024년 02월 14일 ~ 2024년 03월 05일
5. 시험방법 : KS B 2301 : 2021
6. 시험결과 : 세부시험결과참조

시험자 : 심규영 **심규영**



1. 이 성적서는 의뢰자가 제시한 시료 및 시료명으로 시험한 결과로써 견제 제품에 대한 품질을 보증하지 않습니다.
2. 이 성적서는 우리 시험연구원의 사전 동의 없이 홍보, 선전, 광고 및 소송용으로 사용될 수 없으며 용도 이외의 사용을 금합니다.
3. 이 성적서의 진위여부는 홈페이지(www.ktc.re.kr)에서 확인할 수 있습니다.



2024년 03월 05일

한국기계연구원
한국기계시험연구원장인

www.ktc.re.kr [43008] 대구광역시 달성군 구지면 국가산단대로40길 2
TEL : 053-260-3208 FAX : 053-558-8129

서식P708-05 (Rev.4)

Page : 1 of 2

본 이 성적서 발령으로 고객님께서는 100kg의 CO₂를 저장하였습니다



KTC
Korea Testing Certification

시험결과

성적서 번호 : GT2024-01459

■ 청동밸브 스윙체크(10K)

시험항목	단위	시험결과					시험방법
		15A	20A	25A	32A	40A	
몸통 내압 (공기압, 0.6 MPa, 15 s)	-	이상 없음	이상 없음	이상 없음	이상 없음	이상 없음	이상 없음
누설 시험 (공기압, 0.6 MPa, 15 s)	-	누설 없음	누설 없음	누설 없음	누설 없음	누설 없음	누설 없음

※ 비교
- 시험장소 : 대구광역시 서구 팔달로2길 29) ■ 현장시험(주소 : 대구광역시 서구 팔달로2길 29)
- 사용계측기

계측기명	기기번호	차기교정일자	유효기간
게이지용 압력계(다이얼)	P220109834	2024.03.20	2025.03.20
초시계	14-17045	2025.01.12	-

끝.

서식P708-06 (Rev.3)

Page : 2 of 2





KTC Korea Testing Certification

문서관리번호 : HEXK-6YCO-NKU5

시험성적서

성적서 번호 : GT2024-01453

회사명 : 화성밸브(주)
대표자 : 강원규, 강성필
주소 : 대구광역시 서구 팔달로2길 29 (비산동)

- 1. 시료명 : 정수위용 황동나사형 볼밸브(10K)
-규격 및 형식 : 15A, 20A, 25A, 32A, 40A, 50A
2. 성적서의 용도 : 품질관리용
3. 접수일자 : 2024년 02월 14일
4. 시험일자 : 2024년 02월 14일 ~ 2024년 03월 04일
5. 시험방법 : KS B 2308 : 2021
6. 시험결과 : 세부시험결과참조

시험자 : 심규영 상규영



- 1. 이 성적서는 의뢰자가 제시한 시료 및 시료명으로 시험한 결과로써 전체 계통에 대한 품질을 보증하지 않습니다.
2. 이 성적서는 우리 시험연구원의 사전 동의 없이 홍보, 선전, 광고 및 소송용으로 사용될 수 있으며 용도 이외의 사용을 금합니다.
3. 이 성적서의 진위여부는 홈페이지(www.ktc.re.kr)에서 확인할 수 있습니다.



2024년 03월 04일

한국기계연구원 한국기계시험연구원장인

www.ktc.re.kr (43008) 대구광역시 달성군 구지면 국가산단대로40길 2
TEL : 053-260-3208 FAX : 053-558-8129

서식P708-05 (Rev.4)

Page : 1 of 2

이 성적서 발급으로 고객님께서는 100kg의 CO2를 절약하였습니다



KTC Korea Testing Certification

시험결과

성적서 번호 : GT2024-01453

정수위용 황동나사형 볼밸브(10K)

Table with columns: 시험항목, 단위, 시험결과 (15A-50A), 시험방법

* 비교
- 시험장소 : □고정시험실 ■현장시험(주소 : 대구광역시 서구 팔달로2길 29)
- 사용계측기



Table with columns: 계측기명, 기기번호, 차기교정일, 계측일자, 초시계

끝.

서식P708-06 (Rev.3)

Page : 2 of 2



PRODUCT TEST REPORT

HS VALVE

KS Production Company
 Head Office & Factory 29, Paldal-ro 2-gil, Seo-gu,
 Daegu City Korea
 Tel : (053) 353-5789
 Fax : (053) 352-1179

Nomenclature : KS B 2308 0.98MPa(10K) SCREWED BALL VALVE

Material : C3771 (KS D 5101)

Size	Dimension								Thread Size		Body Pressure		Leak Test		Endurance Test	Digestion Test	Casting Surface	Structure	Operation			
	Hole Diameter (ØB)		Body Thickness (t)		Stem Diameter (ØD)		Face to Face (L)		Piping Connection Part (PT)		Hydraulic Test		Air Pressure Test									
	ST.	Test	ST.	Test	ST.	Test	ST.	Test	ST.	Test	ST.	Test	ST.	Test								
8A	Ø8.05 ± 0.1	8.07	2.0 ± 0.3	2.2	Ø7.0 ± 0.05	6.99	41.4 ± 1.0	41.3	PT 1/4	Good	2.94 MPa ↑	No Leak	1.76 MPa ↑	No Leak	Good	Good	Good	Good	Good			
10A	Ø8.05 ± 0.1	8.11	2.75 ± 0.3	2.6	Ø7.0 ± 0.05	6.96	43.4 ± 1.0	43.3	PT 3/8	"					"	"	"	"	"	"	"	"
15A	Ø10.0 ± 0.1	10.09	2.8 ± 0.3	2.7	Ø8.0 ± 0.05	7.98	53.2 ± 1.0	52.9	PT 1/2	"					"	"	"	"	"	"	"	"
20A	Ø15.0 ± 0.1	15.04	2.3 ± 0.3	2.4	Ø9.0 ± 0.05	8.99	59.5 ± 1.0	59.3	PT 3/4	"					"	"	"	"	"	"	"	"
25A	Ø20.0 ± 0.1	20.07	2.3 ± 0.3	2.4	Ø11.0 ± 0.05	10.98	71.8 ± 1.0	71.6	PT 1	"					"	"	"	"	"	"	"	"
32A	Ø25.0 ± 0.1	25.02	2.8 ± 0.3	3.1	Ø11.0 ± 0.05	10.97	82.6 ± 1.0	82.2	PT 1 1/4	"					"	"	"	"	"	"	"	"
40A	Ø32.0 ± 0.1	32.02	3.0 ± 0.3	2.9	Ø13.0 ± 0.05	12.98	94 ± 1.0	93.5	PT 1 1/2	"					"	"	"	"	"	"	"	"
50A	Ø40.0 ± 0.1	40.09	3.3 ± 0.3	3.5	Ø15.0 ± 0.05	14.97	105.5 ± 1.0	105.0	PT 2	"					"	"	"	"	"	"	"	"
65A	Ø50.0 ± 0.1	50.07	3.5 ± 0.5	3.6	Ø18.0 ± 0.05	17.96	128.7 ± 1.0	128.3	PT 2 1/2	"					"	"	"	"	"	"	"	"
80A	Ø65.0 ± 0.2	65.07	4.3 ± 0.5	4.2	Ø18.0 ± 0.05	17.99	145.6 ± 1.0	145.5	PT 3	"					"	"	"	"	"	"	"	"

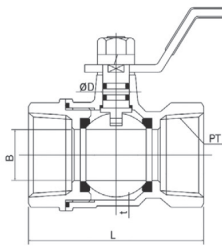

Electroplated Coatings (Cr) Test [Ball]

Good

Material

Body	Cap	Ball	Stem
C3771	C3771	C3771/CAC203	C3604
Good	Good	Good	Good

Remarks 수도용 냉·온수(음용수)용 용도로 사용하는 밸브는 기존 황동 재료 밸브에 탈아연현상 때문에 도금을 하거나, 스테인리스 재질로 사용해야 함.

LINE INSPECTOR : JEONG YEON WOO

Suk Ju Young

Manager of Quality Control Dept.

HS VALVE

Form No : HS-1032(0)

PRODUCT TEST REPORT

HS VALVE

KS Production Company
 Head Office & Factory 29, Paldal-ro 2-gil, Seo-gu,
 Daegu City Korea
 Tel : (053) 353-5789
 Fax : (053) 352-1179

Nomenclature : KS B 2308 1.96MPa(20K) SCREWED BALL VALVE(USE : GAS)

Material : C3771 (KS D 5101)

Size	Dimension								Thread Size		Body Pressure		Leak Test		Endurance Test	Digestion Test	Casting Surface	Structure	Operation
	Hole Diameter (ØB)		Body Thickness (t)		Stem Diameter (ØD)		Face to Face (L)		Piping Connection Part (PT)		Hydraulic Test		Air Pressure Test						
	ST.	Test	ST.	Test	ST.	Test	ST.	Test	ST.	Test	ST.	Test	ST.	Test					
15A	Ø10.1 ± 0.05	10.02	3.05 ± 0.1	3.0	Ø8.0 ± 0.02	7.97	53.7 ± 1.0	54.3	PT 1/2	Good	3 MPa ↑	No Leak	2.15 MPa ↑	No Leak	Good	Good	Good	Good	Good
20A	Ø15.0 ± 0.1	15.04	2.9 ± 1.0	3.3	Ø9.0 ± 0.02	8.98	59.5 ± 1.0	59.6	PT 3/4	"					"	"	"	"	"

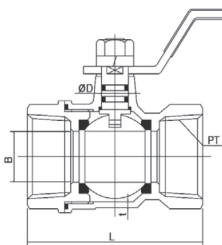

Electroplated Coatings (Cr) Test [Ball]

Good

Material

Body	Cap	Ball	Stem
C3771	C3771	C3771/CAC203	C3604
Good	Good	Good	Good

Remarks

LINE INSPECTOR : JEONG YEON WOO

Suk Ju Young

Manager of Quality Control Dept.

HS VALVE

Form No : HS-1032(0)

PRODUCT TEST REPORT

HS VALVE

KS Production Company
 Head Office & Factory 29, Paldal-ro 2-gil, Seo-gu,
 Daegu City Korea
 Tel : (053) 353-5789
 Fax : (053) 352-1179

Nomenclature : 0.98MPa(10K) SCREWED BALL VALVE(수동용)

Material : SSC13

Size	Dimension								Thread Size		Body Pressure		Leak Test		Endurance Test	Casting Surface	Structure	Operation								
	Hole Diameter (ØB)		Body Thickness (t)		Stem Diameter (ØD)		Face to Face (L)		Piping Connection Part (PT)		Hydraulic Test		Air Pressure Test													
	ST.	Test	ST.	Test	ST.	Test	ST.	Test	ST.	Test	ST.	Test	ST.	Test												
8A	Ø8.0 ± 0.2	8.02	3.4 ± 0.5	3.6	Ø6 ± 0.05	5.93	47 ± 1.0	47.8	PT 1/4	Good	2.94 MPa ↑	No Leak	1.76 MPa ↑	No Leak	Good	Good	Good	Good								
10A	Ø8.0 ± 0.2	8.03	3.4 ± 0.5	3.3	Ø6 ± 0.05	5.92	50 ± 1.0	49.9	PT 3/8	"									"	"	"	"	"	"	"	"
15A	Ø10.0 ± 0.2	10.03	3.6 ± 0.5	3.8	Ø8 ± 0.05	7.91	59 ± 1.0	58.9	PT 1/2	"									"	"	"	"	"	"	"	"
20A	Ø15.0 ± 0.2	15.08	3.8 ± 0.5	3.7	Ø8 ± 0.05	7.91	64 ± 1.0	63.7	PT 3/4	"									"	"	"	"	"	"	"	"
25A	Ø20.0 ± 0.2	20.04	4.2 ± 0.5	3.8	Ø11 ± 0.05	10.91	80 ± 1.0	79.8	PT 1	"									"	"	"	"	"	"	"	"
32A	Ø25.0 ± 0.2	25.03	4.7 ± 0.5	4.6	Ø11 ± 0.05	10.93	86 ± 1.0	85.8	PT 1 1/4	"									"	"	"	"	"	"	"	"
40A	Ø32.0 ± 0.2	32.03	5.5 ± 1.0	5.2	Ø15 ± 0.05	14.94	98 ± 1.0	97.8	PT 1 1/2	"									"	"	"	"	"	"	"	"
50A	Ø40.0 ± 0.2	40.06	6.5 ± 1.0	5.8	Ø15 ± 0.05	14.93	113 ± 1.0	112.9	PT 2	"									"	"	"	"	"	"	"	"
65A	Ø50.2 ± 0.2	50.21	3.5 ± 1.0	3.7	Ø17 ± 0.05	16.92	128.7 ± 1.0	128.6	PT 2 1/2	"									"	"	"	"	"	"	"	"
80A	Ø65.2 ± 0.2	65.26	4.3 ± 0.5	4.4	Ø17 ± 0.05	16.91	152.4 ± 1.0	152.3	PT 3	"	"	"	"	"	"	"	"	"								

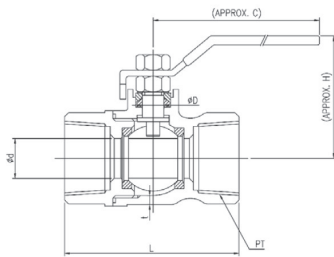

Non-Destructive Inspection

N/A

Remarks

LINE INSPECTOR : JEONG YEON WOO

Material

Body	Cap	Ball	Stem
SSC13	SSC13	STS304/SSC13	STS304
Good	Good	Good	Good

Suk Ju Young

Manager of Quality Control Dept.

HS VALVE

Form No : HS-1032(0)

PRODUCT TEST REPORT

HS VALVE

KS Production Company
 Head Office & Factory 29, Paldal-ro 2-gil, Seo-gu,
 Daegu City Korea
 Tel : (053) 353-5789
 Fax : (053) 352-1179

Nomenclature : KS B 2308 0.98MPa SCREWED BALL VALVE(수동용)

Material : C3771 (KS D 5101)

Size	Dimension								Thread Size		Body Pressure		Leak Test		Endurance Test	Digestion Test	Casting Surface	Structure	Operation								
	Hole Diameter (ØB)		Body Thickness (t)		Stem Diameter (ØD)		Face to Face (L)		Piping Connection Part (PT)		Hydraulic Test		Air Pressure Test														
	ST.	Test	ST.	Test	ST.	Test	ST.	Test	ST.	Test	ST.	Test	ST.	Test													
15A	Ø15 ± 0.05	15.05	3.0 ± 0.3	3.0	Ø9 ± 0.1	8.95	54.0 ± 1.0	54.4	PT 1/2	Good	2.94 MPa ↑	No Leak	1.76 MPa ↑	No Leak	Good	Good	Good	Good	Good								
20A	Ø20 ± 0.05	20.01	3.3 ± 0.5	3.3	Ø10 ± 0.05	9.97	62.0 ± 1.0	62.5	PT 3/4	"										"	"	"	"	"	"	"	"
25A	Ø25 ± 0.05	25.05	2.3 ± 0.3	2.4	Ø11 ± 0.05	10.98	74 ± 1.0	74.0	PT 1	"										"	"	"	"	"	"	"	"
32A	Ø32 ± 0.05	32.03	2.5 ± 0.2	2.5	Ø13 ± 0.05	12.96	85.0 ± 1.0	85.0	PT 1 1/4	"										"	"	"	"	"	"	"	"
40A	Ø40 ± 0.05	40.04	3.0 ± 1.0	3.5	Ø15 ± 0.05	14.96	97.0 ± 1.0	97.0	PT 1 1/2	"										"	"	"	"	"	"	"	"
50A	Ø48 ± 0.05	48.02	4.0 ± 0.5	4.1	Ø15 ± 0.05	14.98	113.0 ± 1.0	112.9	PT 2	"										"	"	"	"	"	"	"	"

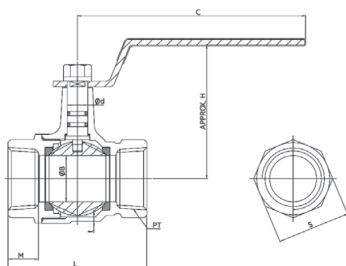

Electroplated Coatings (Cr) Test
 [Body, Cap, Ball, Stem]

Good

Remarks

LINE INSPECTOR : JEONG YEON WOO

Material

Body	Cap	Ball	Stem
C3771	C3771	C3771/CAC203	C3604
Good	Good	Good	Good

Suk Ju Young

Manager of Quality Control Dept.

HS VALVE

Form No : HS-1032(0)

PRODUCT TEST REPORT

HS VALVE

KS Production Company
 Head Office & Factory 29, Paldal-ro 2-gil, Seo-gu,
 Daegu City Korea
 Tel : (053) 353-5789
 Fax : (053) 352-1179

Nomenclature : KS B 2308 1.98MPa SCREWED BALL VALVE(수동용)

Material : KS D 5101 C3771

Size	Dimension								Thread Size		Body Pressure		Leak Test		Endurance Test	Digestion Test	Casting Surface	Structure	Operation			
	Hole Diameter (ØB)		Body Thickness (t)		Stem Diameter (ØD)		Face to Face (L)		Piping Connection Part (PT)		Hydraulic Test		Air Pressure Test									
	ST.	Test	ST.	Test	ST.	Test	ST.	Test	ST.	Test	ST.	Test	ST.	Test								
15A	Ø15 ± 0.05	15.04	3.3 ± 0.3	3.3	Ø9 ± 0.1	8.97	54.4 ± 1.0	54.9	PT 1/2	Good	2.94 MPa ↑	No Leak	2.35 MPa ↑	No Leak	Good	Good	Good	Good	Good			
20A	Ø20 ± 0.05	19.99	3.3 ± 0.5	3.0	Ø10 ± 0.05	9.98	62.2 ± 1.0	62.2	PT 3/4	"		"		"	"	"	"	"	"	"	"	
25A	Ø25 ± 0.05	25.02	3.55 ± 0.3	3.4	Ø11 ± 0.05	10.97	74 ± 1.0	74.0	PT 1	"		"		"	"	"	"	"	"	"	"	
32A	Ø32 ± 0.05	32.02	4.5 ± 0.2	4.6	Ø13 ± 0.05	12.99	89.2 ± 1.0	89.4	PT 1 1/4	"		"		"	"	"	"	"	"	"	"	
40A	Ø40 ± 0.05	40.00	4.55 ± 1.0	4.8	Ø18 ± 0.05	17.97	98.2 ± 1.0	98.4	PT 1 1/2	"		"		"	"	"	"	"	"	"	"	
50A	Ø48 ± 0.05	48.01	4.8 ± 0.5	4.8	Ø18 ± 0.05	17.96	113.4 ± 1.0	113.4	PT 2	"		"		"	"	"	"	"	"	"	"	"
65A	Ø65 ± 0.1	65.08	5.1 ± 0.5	5.3	Ø18 ± 0.05	17.97	145.5 ± 1.0	145.9	PT 2 1/2	"		"		"	"	"	"	"	"	"	"	"

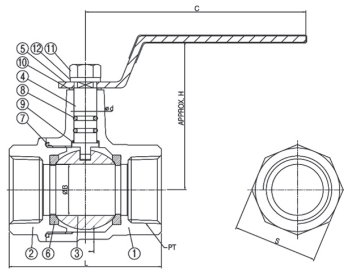

Electroplated Coatings (Ni-Cr) Test
 [Body, Cap, Ball, Stem]

Good

Material

Body	Cap	Ball	Stem
C3771	C3771	C3771/CAC203	C3604
Good	Good	Good	Good

Remarks

LINE INSPECTOR : JEONG YEON WOO

Suk Ju Young

Manager of Quality Control Dept.

HS VALVE

Form No : HS-1032(0)

PRODUCT TEST REPORT

HS VALVE

KS Production Company
 Head Office & Factory 29, Paldal-ro 2-gil, Seo-gu,
 Daegu City Korea
 Tel : (053) 353-5789
 Fax : (053) 352-1179

Nomenclature : 10K SCREWED INSULATION BALL VALVE

Material : C3771 (KS D 5101)

Size	Dimension								Thread Size		Body Pressure		Leak Test		Endurance Test	Digestion Test	Casting Surface	Structure	Operation		
	Hole Diameter (ØB)		Body Thickness (t)		Stem Diameter (ØD)		Face to Face (L)		Piping Connection Part (PT)		Hydraulic Test		Air Pressure Test								
	ST.	Test	ST.	Test	ST.	Test	ST.	Test	ST.	Test	ST.	Test	ST.	Test							
20A	Ø15.1 ± 0.1	15.13	3.0 ± 1.0	3.3	Ø9.0 ± 0.05	8.97	67 ± 1.0	66.6	PT 3/4	Good	2.94 MPa ↑	No Leak	1.76 MPa ↑	No Leak	Good	Good	Good	Good	Good		
25A	Ø20.1 ± 0.5	20.13	3.5 ± 1.0	3.6	Ø11.0 ± 0.05	11.03	77 ± 1.0	77.1	PT 1	"		"		"	"	"	"	"	"	"	
32A	Ø25.1 ± 0.1	25.12	5.5 ± 1.0	5.9	Ø11.0 ± 0.05	10.97	93.5 ± 1.0	93.7	PT 1 1/4	"		"		"	"	"	"	"	"	"	"
40A	Ø32.1 ± 0.1	32.13	5.5 ± 1.0	5.8	Ø15.0 ± 0.05	14.96	103 ± 1.0	103.2	PT 1 1/2	"		"		"	"	"	"	"	"	"	"
50A	Ø40.2 ± 0.1	40.27	5.5 ± 1.0	5.8	Ø15.0 ± 0.05	14.97	117 ± 1.0	117.7	PT 2	"		"		"	"	"	"	"	"	"	"

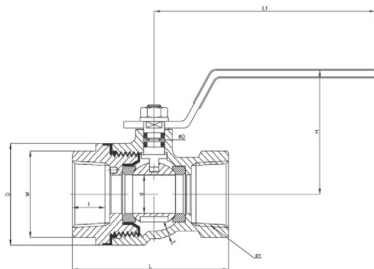

Electric Strength

Electroplated Coatings (Ni-Cr) Test

Ball

Good

Good

Material

Body	Cap	Ball	Stem
C3771	C3771	C3771/CAC203	C3604
Good	Good	Good	Good

Remarks

LINE INSPECTOR : JEONG YEON WOO

Suk Ju Young

Manager of Quality Control Dept.

HS VALVE

Form No : HS-1032(0)

PRODUCT TEST REPORT

HS VALVE

KS Production Company
 Head Office & Factory 29, Paldal-ro 2-gil, Seo-gu,
 Daegu City Korea
 Tel : (053) 353-5789
 Fax : (053) 352-1179

Nomenclature : KS B 2308 0.98MPa SCREWED BALL VALVE(수동용-동관)

Material : C3771 (KS D 5101)

Size	Dimension								Thread Size		Body Pressure		Leak Test		Endurance Test	Digestion Test	Casting Surface	Structure	Operation
	Hole Diameter (ΦB)		Body Thickness (t)		Stem Diameter (ΦD)		Face to Face (L)		Piping Connection Part (PT)		Hydraulic Test		Air Pressure Test						
	ST.	Test	ST.	Test	ST.	Test	ST.	Test	ST.	Test	ST.	Test	ST.	Test					
15A	Φ15 ± 0.05	15.05	3.0 ± 0.3	3.0	Φ9 ± 0.05	8.95	68.2 ± 1.0	68.3	PT 1/2	Good	2.94 MPa ↑	No Leak	1.76 MPa ↑	Good	Good	Good	Good	Good	
20A	Φ20 ± 0.05	20.01	3.3 ± 0.5	3.3	Φ10 ± 0.05	9.97	75.7 ± 1.0	75.7	PT 3/4	"		"		"	"	"	"	"	"
25A	Φ25 ± 0.05	25.05	2.3 ± 0.3	2.4	Φ11 ± 0.05	10.98	86.9 ± 1.0	87.1	PT 1	"		"		"	"	"	"	"	"
32A	Φ32 ± 0.05	32.03	2.5 ± 0.2	2.5	Φ13 ± 0.05	12.96	95.4 ± 1.0	95.3	PT 1 1/4	"		"		"	"	"	"	"	"
40A	Φ40 ± 0.05	40.04	3.0 ± 1.0	3.5	Φ15 ± 0.05	14.96	108.9 ± 1.0	109.0	PT 1 1/2	"		"		"	"	"	"	"	"
50A	Φ48 ± 0.05	48.02	4.0 ± 0.5	4.1	Φ15 ± 0.05	14.98	124.3 ± 1.0	124.1	PT 2	"		"		"	"	"	"	"	"

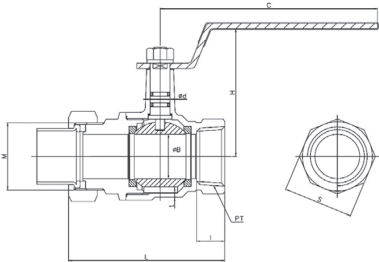

Electroplated Coating (Ni-Cr) Test [Body, Cap, Ball, Stem]

Good

Material

Body	Cap	Ball	Stem
C3771	C3771	C3771	C3604
Good	Good	Good	Good

Remarks

LINE INSPECTOR : JEONG YEON WOO

Suk Ju Young
 Manager of Quality Control Dept.

HS VALVE

Form No : HS-1032(0)

PRODUCT TEST REPORT

HS VALVE CO., LTD.

KS Production Company
 Head Office & Factory
 29, Paldal-ro 2-gil, Seo-gu,
 Daegu City Korea
 Tel : (053) 353-5789
 Fax : (053) 352-1179

Nomenclature : KS B 2301 10K BRONZE GATE VALVE

Material : KS D 6024 CAC406

Unit : mm

No.	Dimension								Thread Size		Body Pressure		Leak Test		Casting Surface	Structure	Operation		
	Valve Seat Diameter (Φd)		Face to Face (L)		Length of Effective Thread Part (N)		Stem Diameter (d5)		Piping Connection Part (PT)		Air Pressure Test		Air Pressure Test						
	ST.	Test	ST.	Test	ST.	Test	ST.	Test	ST.	Test	ST.	Test	ST.	Test					
15A	15 ± 0.5	15.1	50 ± 1.0	50.2	12.5 ± 0.5	12.7	13 ± 0.2	13.1	PT 1/2	Good	0.59 MPa	Good	0.59 MPa 30mm/s× Size ↓	Good	Good	Good	Good		
20A	20 ± 0.5	20.2	58 ± 1.0	58.1	14.5 ± 0.5	14.6	15 ± 0.2	15.1	PT 3/4	"				"	"	"	"	"	"
25A	25 ± 0.5	25.2	64 ± 1.0	64.4	17 ± 0.5	17.2	15.2 ± 0.2	15.3	PT 1	"				"	"	"	"	"	"
32A	32 ± 0.5	32.2	70 ± 1.0	70.3	19 ± 0.5	19.1	16.2 ± 0.2	16.3	PT 1 1/4	"				"	"	"	"	"	"
40A	40 ± 0.5	40.1	73 ± 1.0	73.4	18.4 ± 0.5	18.5	18 ± 0.2	18.1	PT 1 1/2	"				"	"	"	"	"	"
50A	50 ± 0.5	50.1	82 ± 1.0	82.3	22 ± 0.5	22.1	18.2 ± 0.2	18.3	PT 2	"				"	"	"	"	"	"

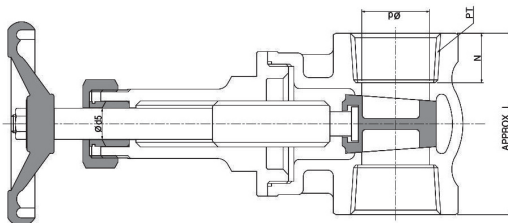

Material

Body	Bonnet	Disc	Stem
CAC406	C3771	C3771	C3771
Good	Good	Good	Good

Remarks :

LINE INSPECTOR : JEONG YEON WOO

Suk Ju Young
 Manager of Quality Control Dept.

HS VALVE CO., LTD.

Form No : HS-1032(0)

PRODUCT TEST REPORT

HS VALVE CO., LTD.
 © KS Production Company
 Head Office & Factory
 29, Paldal-ro 2-gil, Seo-gu,
 Daegu City Korea
 Tel : (053) 353-5789
 Fax : (053) 352-1179
 Unit : mm

Nomenclature : KS B 2301 10K BRONZE GLOBE VALVE

Material : KS D 6024 CAC406

Size	Dimension								Thread Size		Body Pressure		Leak Test		Casting Surface	Structure	Operation	
	Valve Seat Diameter (Φd)		Face to Face (L)		Length of Effective Thread Part (N)		Stem Diameter (d5)		Piping Connection Part (PT)		Air Pressure Test		Air Pressure Test					
	ST.	Test	ST.	Test	ST.	Test	ST.	Test	ST.	Test	ST.	Test	ST.	Test				
15A	15 ± 0.5	15.3	60 ± 1.0	60.2	12 ± 0.5	12.2	8.5 ± 0.2	8.5	PT½	Good	0.59 Mpa	Good	0.59 MPa 0.3mm/s× Size ↓	Good	Good	Good		
20A	20 ± 0.5	20.2	68 ± 1.0	68.3	14 ± 0.5	14.3	8.5 ± 0.2	8.6	PT¾	"				"	"	"	"	"
25A	25 ± 0.5	25.1	76 ± 1.0	76.4	15 ± 0.5	15.2	10 ± 0.2	10.1	PT1	"				"	"	"	"	"
32A	32 ± 0.5	32.3	99.5 ± 1.0	99.6	18 ± 0.5	18.3	11 ± 0.2	11.0	PT1¼	"				"	"	"	"	"
40A	40 ± 0.5	40.1	102 ± 1.0	102.4	17 ± 0.5	17.1	13 ± 0.2	13.0	PT1½	"				"	"	"	"	"
50A	50 ± 0.5	50.2	126 ± 1.0	126.2	19 ± 0.5	19.4	13 ± 0.2	13.1	PT2	"				"	"	"	"	"

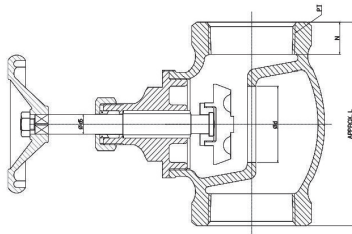

Material			
Body	Bonnet	Disc	Stem
CAC406	C3771	C3771	C3771
Good	Good	Good	Good
Remarks :			
LINE INSPECTOR : JEONG YEON WOO			

Sak Ju Young

Manager of Quality Control Dept.

Form No : HS-1032(0)

PRODUCT TEST REPORT

HS VALVE CO., LTD.
 © KS Production Company
 Head Office & Factory
 29, Paldal-ro 2-gil, Seo-gu,
 Daegu City Korea
 Tel : (053) 353-5789
 Fax : (053) 352-1179
 Unit : mm

Nomenclature : KS B 2301 10K BRONZE SWING CHECK VALVE

Material : KS D 6024 CAC406

Size	Dimension						Thread Size		Body Pressure		Leak Test		Casting Surface	Structure	Operation	
	Valve Seat Diameter (Φd)		Face to Face (L)		Length of Effective Thread Part (N)		Piping Connection Part (PT)		Air Pressure Test		Air Pressure Test					
	ST.	Test	ST.	Test	ST.	Test	ST.	Test	ST.	Test	ST.	Test				
15A	15 ± 0.5	15.4	60 ± 1.0	60.1	12.75 ± 0.5	12.76	PT½	Good	0.59 Mpa	Good	0.59 MPa 30mm/s× Size ↓	Good	Good	Good		
20A	20 ± 0.5	20.2	69 ± 1.0	69.4	14.25 ± 0.5	14.28	PT¾	"				"	"	"	"	"
25A	25 ± 0.5	25.3	81 ± 1.0	69.3	16 ± 0.5	16.2	PT1	"				"	"	"	"	"
32A	32 ± 0.5	32.1	94 ± 1.0	94.2	18 ± 0.5	18.4	PT1¼	"				"	"	"	"	"
40A	40 ± 0.5	40.2	103 ± 1.0	103.4	19 ± 0.5	19.3	PT1½	"				"	"	"	"	"
50A	50 ± 0.5	50.4	123 ± 1.0	123.2	21 ± 0.5	21.2	PT2	"				"	"	"	"	"

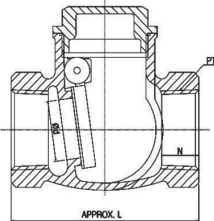

Material		
Body	Bonnet	Disc
CAC406	C3771	C3771
Good	Good	Good
Remarks :		
LINE INSPECTOR : JEONG YEON WOO		

Sak Ju Young

Manager of Quality Control Dept.

Form No : HS-1032(0)

PRODUCT TEST REPORT

HS VALVE CO., LTD.
 Ⓞ KS PRODUCTION COMPANY
 HEAD OFFICE & FACTORY
 29, PALDAL-RO 2-GIL, SEO-GU,
 DAEGU KOREA
 TEL : 053-353-5789
 FAX : 053-352-1179

Nomenclature : Never Flow Over Ball Valve

Material : KS D 5101 C3771

Size	Dimension (mm)										Thread Size		Body Pressure		Leak Test		Endurance Test	Digestion Test	Casting Surface	Structure	Operation
	Hole Diameter		Body Thickness		Floating Ball height (A)		Ball Diameter (ØB)		Lever Length (C)		Piping Connection Part (PT)		Hydraulic Test		Air Pressure Test						
	ST.	Test	ST.	Test	ST.	Test	ST.	Test	ST.	Test	ST.	Test	ST.	Test	ST.	Test					
15A	10.1± ^{0.1} ₀	10.1	2.0± ^{1.0} ₀	2.3	119±0.5	119.2	105±0.5	105.1	220±1	220.3	PT½	Good	Good	Good	Good	Good	Good	Good	Good	Good	
20A	15.1± ^{0.1} ₀	15.2	2.0± ^{1.0} ₀	2.2	119±0.5	119.4	105±0.5	105.3	310±1	310.5	PT¾	"	"	"	"	"	"	"	"	"	
25A	20.1± ^{0.1} ₀	20.1	2.0± ^{1.0} ₀	2.3	148±0.5	148.3	125±0.5	125.2	450±1	450.3	PT1	"	"	"	"	"	"	"	"	"	
32A	25.1± ^{0.1} ₀	25.2	2.3± ^{1.0} ₀	2.6	170±0.5	170.2	140±0.5	140.1	580±1	580.4	PT1½	"	2.94 MPa↑	1.76 MPa↑	"	"	"	"	"	"	"
40A	32.1± ^{0.2} ₀	32.2	2.6± ^{1.0} ₀	2.9	186±0.5	186.1	170±0.5	170.4	700±1	700.5	PT1¾	"	"	"	"	"	"	"	"	"	"
50A	40.2± ^{0.2} ₀	40.3	3.0± ^{1.0} ₀	3.2	235±0.5	235.3	200±0.5	200.1	800±1	800.4	PT2	"	"	"	"	"	"	"	"	"	"
65A	50.2± ^{0.2} ₀	50.2	3.5± ^{1.0} ₀	3.8	235±0.5	235.2	200±0.5	200.2	950±1	950.3	PT2½	"	"	"	"	"	"	"	"	"	"
80A	65.2± ^{0.2} ₀	65.3	3.8± ^{1.0} ₀	4.2	287±0.5	287.1	230±0.5	230.3	1020±1	1020.5	PT3	"	"	"	"	"	"	"	"	"	"

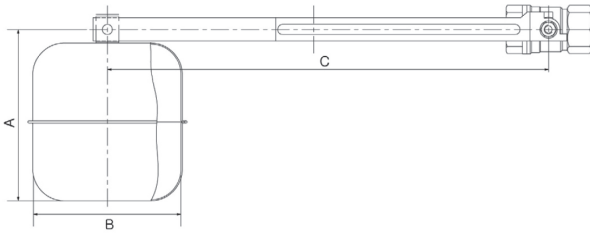

Electroplated Coatings (Ni-Cr) Test
[Body, Cap, Ball]

Good

Material

Body	Cap	Ball	Stem
C3771	C3771	C3771/C3604	C3604
Good	Good	Good	Good

Remarks :

LINE INSPECTOR : JEONG YEON WOO

Suk Ju Young
 Manager of Quality Control Dept.

HS VALVE CO., LTD.

Form No : HS-1032(0)

Reference List | 납품실적서

고객사	품목	프로젝트명
Aramco /SAMSUNG ENGINEERING	600# - 1" 316L	Aramco DHT PJT
DAEWOO E&C	Manual & MOTOR Ball Valves	S3 CCPP UAE
DAEWOO INTERNATIONAL	#2500 - 1"	MIYANMA SHWE PJT
DS POWER	Manual Ball Valves	명품오산열병합발전소
ENERFLEX	#150~#300 - 2"~6"	Oxy Block 62 Oman Onshore PJT
GS E&C	#150, #600-3/4" 외 WCB Ball Valves	Cilacap RFCC P/J
GS E&C/UAE	#150~#600 - 1/2"~8"	OMAN-SOHAR II
GS건설	Manual Ball Valves	Barka 3, Sohar 2
GS건설 BAPCO	#150-1/2" 외 WCB Manual Ball Valve	BAPCO WWTPP-3
GS건설 OMAN	#150-1/2" 외 WCB Manual Ball Valve	OMAN SOHAR,BARKA
GS파워/GS건설	#150, ON-OFF LNG Ball valve	부천,인양열병합발전소
HHI (현대중공업)	#600-24" A105 Manual, Pneumatic Ball valve	사우디 리아드 P/J
	#150-3" 외 WCB Manual Ball Valve	현대 HDO원유탱크, GE3 CFBC P/J
	#300-26" 외 Pneumatic Actuator Ball Valves	Az Zour North IWPP P/J
	#150-16" 외 Motor Actuator Ball Valves	
	#600-8" 외 Manual Ball Valves, #300~#600 - 1"~14"	
	SOV - 300# 2"~4"	TUFANBEYLI
#150~600# - 2"~24" / Manual/MOV	RIYADH PP11 PJT	
HYOSUNG	10K,20K Ball valve	China-HYOSUNG
INTEGRITY ENG SERVICES SDN BHD	#150 - 3/4"~14"	PETRONAS TCOT FR5
KDHC	16bar-16" Pre Inslated Ball Valves 외	한국지역난방공사
	2011~2013년도 열배관공사용 이중보온밸브 구매 단가계약	-
	Manual Ball Valves, Gate, Globe & Check Valve, ETC	파주열병합발전소, 광고집단에너지
	Manual Ball Valves	대전열병합발전소, 당진그린파워, 울촌복합화력발전소
	Manual Ball Valves, POV Ball Valves, Gate, Globe & Check Valve	대구혁신 집단에너지 시설
	Manual Ball Valves, Gate, Globe & Check Valve, POV Ball Valves	행복중심도시 집단에너지 시설
	Manual Ball Valves	안동화력발전소, 태안복합화력발전소, 수원 호매실 집단에너지 사업
Manual Ball Valves, Gate, Globe & Check Valve, POV Ball Valves	광주 전남공동혁신도시	
KDHC / 대림산업/월드	#150, #600 LNG Ball valve, ETC	광고열병합 발전소
KDHC / 동보중공업	#150, #300 Gate, Globe, & Check valve, Ball valve, LNG Ball valve, 3P Ball v/v, 주강 Ball v/v Pneumatic Ball v/v, ETC	수지 열병합 온수 보일러, 상암 지역 난방, 시화 지구 열병합, 수원지역, 안산도시개발공사
KDHC / 성창기공	3P Ball v/v, 주강 Ball v/v Pneumatic Ball v/v #150, #300 Gate, Globe, & Check valve, ETC	양산 지역 난방, 대구 열원시설 설비
KDHC / 수국	#300, Ball valve, ETC	오산열병합
KDHC / 한국보일러기술	#150, Gate, Globe, & Check valve, LNG Ball valve #150, ON-OFF Ball valve	대구 열원시설 설비
KDHC / 화성플랜트	#150, #300, #800 Gate, Globe, & Check valve, LNG Ball valve, ETC	김해 지역 난방, 용인 동백 지구, 청주 열원 시설 설비
KDHC/ 강원보일러	2P Ball v/v, 주강 Ball v/v Pneumatic Ball v/v	일원지역, 수원
KDHC/KF&GS	#150, #300, #600 Manual, Pneumatic Ball valve	의정부민락지구
KDHC/동보중공업	#150, #300#, Gate, Globe, & Check valve, ETC	파주열병합발전소
KDHC/성우배관	#150, Gate MOV, Globe, & Check valve, ETC	KDHC 평촌지사
KDHC/월드하이테크	#150, Manual, ON-OFF LNG Ball valve	파주열병합발전소
KDHC/일성	#150, Gate, Globe, & Check valve, ETC	판교 열병합발전소
KDHC/제로엔텍	#150-10" 외 CF8 Pneumatic Ball valve	난지재생바이오 센터
KDHC/썬대우건설	#150, #300, #800 Gate, Globe, & Check valve, ETC	화성 열병합 발전소
KDHC / 한국비엔텍	#150, #300, #800 Gate, Globe, & Check valve, #150, #600 LNG Ball valve. ETC	광고 집단에너지, 남양주 별내지구, 김해지역난방
	#150, #300#, Gate, Globe, & Check valve, #150-1/2"~12" A105, WCB Pneumatic Ball valve, ETC	아산배방, 광주 수완에너지, 송도열병합발전소, 남양주 별내지구
	#600#-1/2" 외 A105 Manual Ball Valve	대구 혁신도시
	#150, #300, #800 Gate, Globe, & Check valve, ETC	행복중심도시
	#600-1/2" 외 A105 Manual Ball Valve #150, #300, #800 Gate, Globe, & Check valve, ETC #150 ON-OFF Ball valve ETC.	오산 열병합 발전소

고객사	품목	프로젝트명
KDHC/화성프랜트	#150,300#, Gate, Globe, & Check valve, ETC	판교 열병합발전소
KG에너지/일성	#150,300#,600# Gate, Globe, & Check valve, LNG Ball valve	시흥시 경왕동 KG에너지
LG Engineering co.	#150,#300, Manual Ball valve	-
Posco/광양제철	#150,#300 Gate, Globe, & Check valve, Ball valve	광양제철CDQ현장
POSCO E&C	#150, #300, #800 Ball valve ETC, #600-1/2" 외 A105 Ball, Gate & Globe Valves	포스코 브라질 CSP, 포스코 광양코크스 인도 CGL, 인도네시아 부생기력 발전사업
	10K 20K 30K Ball valve ETC.	인도네시아제철소 고로, Reusing System, 광)1고로 2차개수
	10K 20K Ball valve ETC.	포스코-인도 ACL Manual Valve, STS 1기 압연설비
	10K Ball valve	Final Wastewater treatment & reusing system
	10K Ball valve, ETC	포스코특수강 신제강시설 EP집진기, POSCO 3 Finex 신설본체설비, POSCO 광양후판 열처리로 신설
	10K Ball valve ETC.	광)4열연 열연설비 가열로
	10K Gate valve ETC.	인도 냉연Utility & Crane, 포스코멕시코No%2E2 CGL
10K Globe valve ETC.	포항 4선재 가열로	
10K, 20K Ball valve Motor Actuator	인천국제공항, 포)포스트립 압연기 증설	
Gate, Globe & Check Valve, Ball Valves	포스코 광양4고로	
POSCO/E&S, EIC, 조광수도	#150, #300, 10K, 20K Ball valve	FINEX 1호기 신설공사 7차~10차
PT. JFE ENG. INDONESIA	#150-1/2" CF8 Manual Ball Valves	JFEET KIC-IB S2 P/J
SAMSUNG ENGINEERING	#150~#600 - 1/2"~16"	Bolivia Carrasco Ammonia and Urea, SOCC AA PJT MUHARRQ STP, NORTE II CCGT POWER PJT MA'ADEN ROLLING MILL
SAMSUNG FINE CHEMICALS	#150/#300 - 3/4"~10", #600-16" 외 A105 Manual Ball Valves	ECH #2, 장문신도시
SK E&C	#300~#600 - 3/4"~20"	JANGMOON CAPP
SK 이노베이션	Manual Ball Valves	SK 에너지 LNG직도입
SK김천에너지/대경기계기술	#150-3"~8" WCB Pneumatic Ball valve	SK김천집단에너지
SK울산에너지/한모기술	#150-10" WCB Manual, Pneumatic Ball valve	SK 울산에너지
Solid Supply inc.	#150,#300, #600 Gate, Pan check, Ball valve	캐나다
STX구미 / 캠프엔지니어링	#150-3"~10" WCB Pneumatic Ball valve	STX 구미
경기CES/일성	#150,300#, Gate, Globe, & Check valve, ETC	양주 고읍지구
다림건설	#150, #600 Manual Ball Valve	당진 현대그린파워
대경기계기술	#150#-3/4" 외 A105 Manual& Pneumatic Ball Valves	TORE P/J
대성에너지/한화건설	#600-10" 외 A105 Manual Ball Valves	명품오산열병합발전소
대우 E&C UAE	#600-16" 외 F304L Manual Ball Valve	S3 CAPP P/J
대우인터내셔널	#2500-1" A105 Manual Ball Valves	대우 미안마
두산중공업	#600#-8" Ball Valve Metal, Manual Ball Valves	영월 복합화력 터어빈
두산중공업/정우산기	#150-1/2" 외 WCB Manual Ball Valve	세종열병합발전소
롯데건설/대경기계기술	#150, ON-OFF LNG Ball valve	판교 열병합발전소
삼성물산	Manual Ball Valves	삼성전자 SR2
삼천리(휴세스)/월드하이테크	#150-14"외 WCB Pneumatic Ball valve	수원호매실 집단에너지
수국	#600-1/2" 외 A105 Manual Ball Valve	울촌복합화력발전소
전국 23개 도시가스사	20K-24" Welded Ball Valves 외	전국도시가스
주택 공사 / 일성엔지니어링(주)	#150, Gate, Globe, & Check valve, Ball v/v	인천-논현
케이브 워크스	#300-16" 외 LF2 Manual Ball Valves	송도 E1
포스코 에너지	#150 #600-1/2" 외 Gate, Globe, Ball Valves	포스코 복합화력발전소
포스코파워/나일플랜트	#150,300#,600# Gate, Globe, & Check valve, LNG Ball valve	포스코파워 복합3,4호기
한국 남동 발전소/코팩	#150,#600,#800 Gate, Globe, & Check valve, Y-Strainer, Butterfly Valve, ETC	분당 복합화력 발전소
한진중공업	#150-1/2" 외 A105 Manual Ball Valve, Manual Ball Valves	양주 옥정열병합발전소
한화건설	#150~#600 - 3/4"~2"	YANBU-II PJT
한화건설/케이프엔지니어링	#150, Gate, Globe, & Check valve, LNG Ball valve	광명CES건설공사
현대건설 / 수국	#150#-3" 외 WCB Manual Ball Valves	위즈트나, 볼리비아
현대건설 / 한국비엔텍	#150, #300, #600 LNG Ball valve, ETC	DINH VU
현대중공업	Manual Ball Valves, Motor Oper. Ball Valves	사우디 RIYADH PP11 IPP
	Motor Oper. Ball Valves, POV Ball Valves	쿠웨이트 아주르 Az Zour
	Manual Ball Valves	GE3 CFBC BIOLER, TALIMARJAN TPP
휴세스	Manual Ball Valves	항남 집단에너지
휴세스/삼천리/월드하이테크	#150, #600 LNG Ball valve. ETC	수원 호매실

Purchasing Information

상품 구매관련 정보

01. 제품 또는 서비스의 식별

제품의 명칭 및 사양 등의 서비스 식별에 관한 정보는 홈페이지의 e-카탈로그, 자료실의 자재사용 승인원에서 제공 및 인쇄물 (카탈로그, 자재사용 승인원) 및 제품박스 등에서 별도 제공

02. 제품이 제조 또는 조립된 국가 대한민국

03. 제조자 및 조립된 국가 화성밸브주식회사, 대한민국

04. 사용조건 및 사용제한 사항, 제품 또는 서비스의 식별

구분	사용압력	사용온도	사용용도
불밸브 (KSB 2308)	10K(0.98MPa)	80°C이하	화학약품용, 석유공업용(가스, 액체), 수도용 냉.온수용, 공업용 냉.온수용
청동밸브 (KSB 2301)	5K, 10K	120°C이하	공업용(급수, 급탕설비, 공조설비, 기계장치 등), 수도용
고압가스실린더용밸브 (KSB 6214)	-	-	고압가스용기 중 내용적 1L 이상 120L 이하의 용기에 사용
액화석유가스실린더용밸브 (KSB 6212)	-	-	내용적 3L 이상 120L 이하의 액화석유가스 및 액화석유계 가스의 용기에 사용

05. 필수적인 성능 특성제품이 제조 또는 조립된 국가 대한민국

06. 내용물, 성능, 원료 또는 크기와 같은 제품특성

제품사양은 홈페이지의 e-카탈로그, 자료실의 자재사용승인원에서 제공 및 인쇄물(카탈로그, 자재사용 승인원)로 별도 제공

07. 유지 보전 및 청소에 관한 정보

제품사용 설명서 참조(홈페이지 자료실 및 제품박스에 동봉된 사용설명서 참조)

08. 예비 또는 대체 부품에 대한 정보 및 이들 부품 입수방법

예비품은 보증기간동안 또는 그 이상의 기한동안 보유를 하고 예비품 조달이 불가능할 경우 대체품으로 대체를 하며, 자체공장 및 협력업체에서 조달

09. 특정 환경에서 이용할 수 있는 추가 부품에 대한 정보

제품사용 설명서 참조(홈페이지 자료실 및 제품박스에 동봉된 사용설명서 참조)

10. 알려진 위험 및 위험성을 포함한 안전관련 사항

제품사용 설명서 참조(홈페이지 자료실 및 제품박스에 동봉된 사용설명서 참조)

11. 보증 및 보증서

제품 보증기간은 제품에 따라서 1년~2년이며, 소비자 과실로 인한 교환 및 수리는 유상 처리, 제품 품질보증서는 고객요청 시 당사에서 발행가능.

12. 불만 처리 절차

자재사용 승인원 및 홈페이지 자료실 등에서 별도제공

13. 잔여 위험성, 특수 설치에 대한 요건

제품사용 설명서 참조(홈페이지 자료실 및 제품박스에 동봉된 사용설명서 참조)

※ 제품의 특성상 구매 정보에 항목은 중·감될수 있습니다.

Dissatisfaction Conduct

불만처리 절차

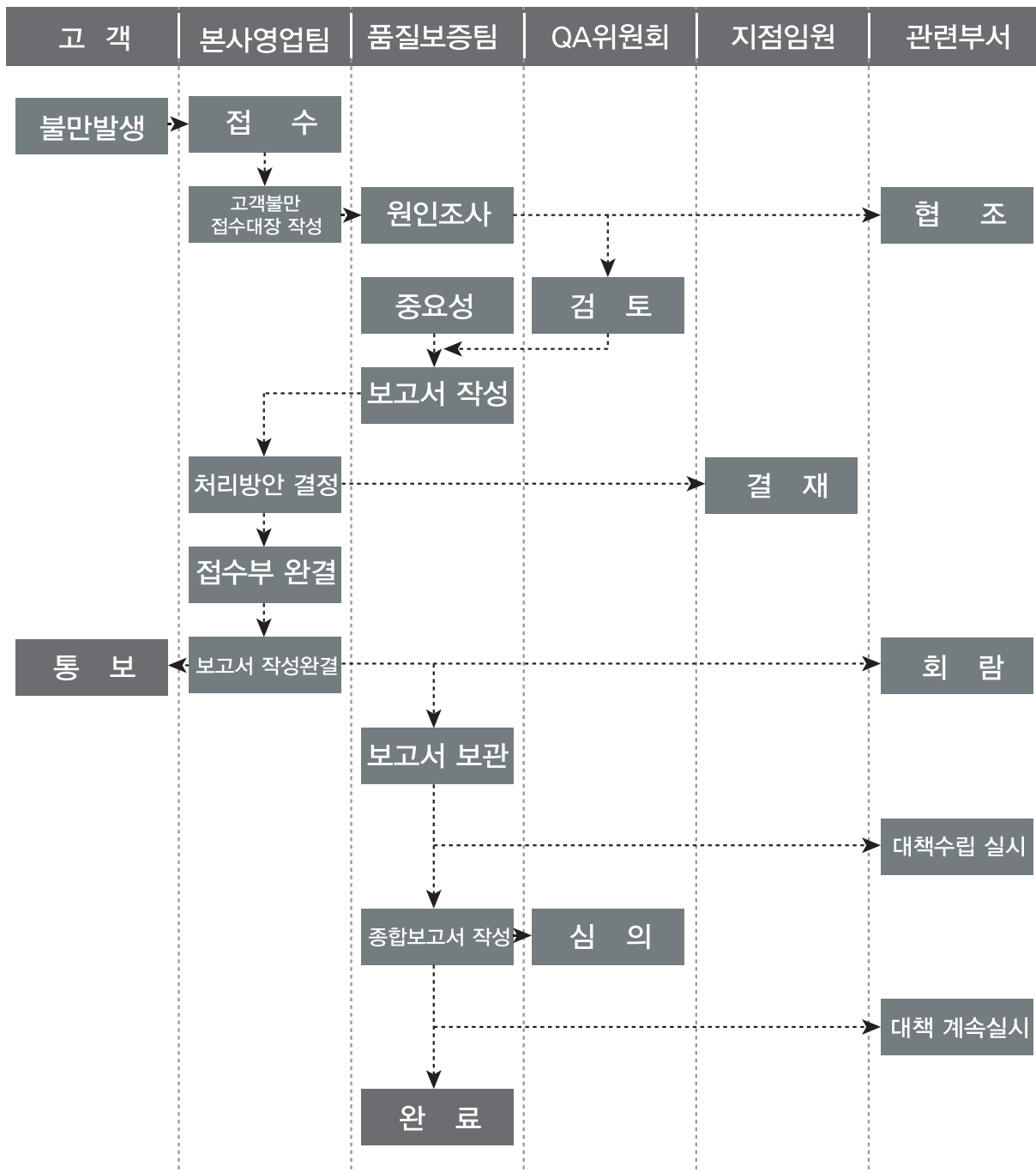

VALVE MASTER



화성밸브

본사/1공장

대구시 서구 팔달로 2길 29
T 053. 353. 5789 F 053. 352. 1179

2공장

경북 경산시 진량읍 공단 8로 222
T 053. 857. 5789 F 053. 857. 5785

3공장

경북 경산시 진량읍 다문로 138
T 053. 854. 5780 F 053. 854. 5784

4공장

경남 김해시 골든루트로 66번길 47-1
T 055. 724. 3789 F 055. 724. 3780

서울본부

서울시 금천구 시흥대로 175
T 02. 895. 5353 F 02. 895. 5352

광주사무소

광주시 광산구 금봉로 44번길 9-13
T 062. 946. 2247 F 062. 946. 2249

화성케이비밸브

경남 김해시 상동면 목방로 196
T 055. 329. 4614 F 055. 329. 4610

에이치에스테크

T 053. 856. 5780 F 053. 856. 5785

에이치에스메탈

T 053. 722. 8066 F 053. 352. 5656

E-mail master@hsvalve.com / www.hsvalve.co.kr / www.hsvalve.com



www.hsvalve.co.kr



www.hsvalve.com